

**STOLL**



**STOLL** CompactLine



Slim krachtpakket.  
**De compactklasse.**

Het zijn de kleine dingen in het leven,  
die ons bewegen.

Zorg ervoor dat de juiste toewijzing van de voorlader met de op de tractor geïnstalleerde console  
in acht wordt genomen, informatie in de montagehandleiding onder nummer (...)



Home of Quality.

# Meerwaarde. Voor kleine tractoren.

Kleine ruimtes, kleine oppervlakken en smalle steegjes. Hier zijn compact tractoren in hun element. Het gaat namelijk om wendbaarheid bij volledige prestatie en uithoudingsvermogen.

Hoort u ook tot de slimme groep van de compact-gebruikers? Bent u een competente vertegenwoordiger van de gemeenten, een betrokken dienstverlener? Leidt u gewetensvol een kleiner landbouwbedrijf, een dynamische paardenranch of bent u een waardevolle fruitteler of wijnboer? Dan weet u: perfectie in deze sectoren wordt bereikt door de combinatie van compact tractor met optimaal passende frontlader. En dan het beste van een uitstekende kwaliteit. De STOLL CompactLine!

Wij combineren onze deskundigheid op het gebied van techniek met de belangrijkste eis van onze klanten: De STOLL CompactLine biedt een ruime keuze aan modellen. Van de kleinste arm voor tractoren tussen 15 en 25 pk, tot en met de grotere FC 550. Voor tractoren rond 60 pk. Compact met volle kracht vooruit.





Als we het doen, dan doen we het goed: Ook de nieuwe FC 150 heeft net als zijn grote broer een eigen Skid Steer wisselframe voor het bijbehorende werktuigprogramma. Flexibiliteit en veelzijdigheid vinden wij erg belangrijk.



- 1 (De)montage door middel van inkantelsysteem.
- 2 Hefcilinder met dubbele werking voor een hoog hefvermogen.
- 3 Beste kantelhoek met bakstand-indicator voor de werktuighoek.
- 4 Mechanische parallelleiding bij de P-laders.
- 5 Dwarsbalk geeft stabiliteit.
- 6 3<sup>e</sup> stuurkring op aanvraag.
- 7 Veilig en betrouwbaar afzetsysteem met eenvoudig gebruik - helemaal zonder gereedschap.
- 8 Snelwisselframe met werktuigvergrendeling die aan beide kanten wordt bediend.

**Know-how betekent kennis en ervaring  
Deze know-how laten we al meer dan 50 jaar  
in onze producten stromen. Onze gebundelde  
kennis voor uw nut.**

# Kwaliteit komt door know-how.

Wie beslist voor een STOLL, kan er zeker van zijn: Hier komt onze gehele technologische deskundige tot zijn recht.

Hoge bedrijfszekerheid, uitstekende kwaliteit, uitstekend zicht dankzij doordachte constructie gekoppeld aan slimme techniek – dat allemaal samen is de CompactLine.

- Hoge laderprestatie dankzij de dubbelwerkende ladercilinder.
- Beste comfort voor de chauffeur met bakstand-indicator voor werktuighoeken.
- Snelle, eenvoudige (de)montage met het indraaisysteem.
- Hoogste stabiliteit: De dwarsbalk steekt door de staanders en is aan beide kanten gelast.
- Het afzetsysteem is eenvoudig en zonder werktuig te bedienen.
- Werktuigvergrendeling die aan beide kanten wordt bediend aan het Skid Steer wisselframe.
- Veelzijdigheid voor alle opdrachten - door het speciale werktuigprogramma in deze serie.
- Extra uit te rusten met praktische accessoires zoals de derde stuurkring, Comfort-Drive of de beveiliging tegen dalen.



EEN PARTNER  
voor het leven.







# Compact en comfortabel.

Maximaal comfort en intuïtieve bedienbaarheid. Die willen wij aanbieden. Ook in de compact-klasse, die steeds populairder wordt. Kwaliteit en levensduur zijn beloften over de prestatie, die voor u beslissend zijn.

Want een ding staat vast: u werkt professioneel. Daarom hebben wij de bijbehorende functies en kenmerken in de STOLL-CompactLine gerealiseerd. Zodat u zich rustig op uw opdrachten kunt concentreren. Wij concentreren ons namelijk op u.

## STOLL inkantelsysteem



Lader en tractor worden met het speciale inkantelsysteem veilig met elkaar gekoppeld.



Met een paar handelingen wordt de frontlader neergezet.

## 3<sup>e</sup> stuurkring (hier als steekkoppeling)



Voor de eenvoudige bediening van hydraulische werktuigen zoals lepelbagger, grijper, pelikaanbak, grijpvork.

## Beveiliging tegen dalen



Voorkoming van plotseling dalen van de frontlader en voldoet aan de vereisten van de EN 12525/A1.

Voldoet niet aan de wettelijke vereisten in verband met personenplateaus.

## Hydro-Fix



Hydro-Fix alleen te gebruiken in combinatie met Midmount ventiel.

## Tool-Fix



Tool-Fix cpl. voor eenvoudige koppeling van hydraulisch gereedschap.

# Comfort-Drive. Comfortabele extra klasse.

Soepel rijden, ook op oneffen terrein –  
dankzij het dempingssysteem Comfort-Drive.

- Op de straat of op het veld: overal, waar de bodem oneffen is, vangt Comfort-Drive deze ontspannen.
- Deze extra functie reduceert het slaan van lader en werktuig - het werktuig wordt gespaard. Ook de rug van de chauffeur is dankbaar.
- Goed om te weten: Omdat de hydraulische accumulator die daarbij wordt gebruikt, onder de arm is verbouwd, wordt het zicht niet belemmerd door onderdelen die aan de buitenkant zitten. Vrij uitzicht:
- Feit: Comfort-Drive is een high-level-oplossing van STOLL.

## Hoe werkt Comfort-Drive?

Onder de dwarsbuis is een stikstofbuffer gemonteerd. Deze is enerzijds met olie en anderzijds met stikstof gevuld. Trillingen die tijdens het rijden ontstaan, worden hier beperkt, doordat de stikstof zich uitbreidt en de olie naar binnen schuift. Het voordeel: In het dagelijkse gebruik is Comfort-Drive bijzonder stabiel en efficiënt.





Zo wordt de montage van het werktuig slechts een korte pitstop



**1** Aanrijden en de frontlader inhaken.



**2** Het werktuig kantelen.



**3** Werktuigvergrendeling die aan beide kanten wordt bediend.

### Skid Steer-snelwisselframe



Skid Steer-snelwisselframe bij alle frontlader van de CompactLine-serie maakt het snel en makkelijk om werktuigen te wisselen.

snel &  
**soepel**

# Compacte lader, grote keuze – Het werktuigprogramma van de CompactLine.

Ideaal voor alle werkzaamheden - de CompactLine biedt krachtige vrijheid. Ook als er soms weinig plek is:

- Scheppen, grijpen of laden - Onze STOLL-werktuigen bieden voor elke opdracht de passende oplossing. Rond het huis en de boerderij, tuin en landschapsbouw!
- De Skid Steer-opname voor vrij zicht op het werkterrein. En dat bij elk werktuig!
- Klein maar wow! De lichte, compacte constructie van de werktuigen past daarbij uitstekend bij de CompactLine. Echte krachtpakketen voor kleine held-tractoren.



**Schep** – geschikt voor alle laadwerkzaamheden

Bestel-nr.	Breedte in m	Hoogte in m	Diepte in m	Volume uitgestrekt in m <sup>3</sup>	Volume opgehoopt in m <sup>3</sup>	Gewicht in kg	
3634460	1,22*	0,45	0,46	0,15	0,17	70	
3533440	1,22	0,57	0,60	0,18	0,21	100	
3495570	1,40	0,57	0,60	0,21	0,24	108	
3478580	1,57	0,57	0,60	0,27	0,31	118	
3478590	1,74	0,57	0,60	0,30	0,35	130	

\* voor FC 150 P

**4-in-1 bak** – vier functies in één:  
Scheppen, grijpen, egaliseren, snel ledigen

Bestel-nr.	Breedte in m	Volume opgehoopt in m <sup>3</sup>	Gewicht in kg				
3490770	1,40	0,19	145				
3490780	1,57	0,22	160				

**3<sup>e</sup> stuurkring nodig**

**Pelikaanbak** – het universele grijpwerktuig, want dankzij de gesloten bodem kunnen ook brijige goederen worden getransporteerd

Bestel-nr.	Breedte in m	Hoogte in m	Diepte in m	Breedte van de opening in mm	Gewicht in kg		
3535300	1,20	0,67	0,60	950	115		
3535310	1,45	0,67	0,60	950	130		

**3<sup>e</sup> stuurkring nodig**

**Silagebak** – ideaal voor het bergen en verladen van stalmest, compost, struikwerk en kuilvoer



Bestel-nr.	Breedte in m	Hoogte in m	Diepte in m	Breedte van de opening in mm	Gewicht in kg		
3535320	1,20	0,69	0,61	950	120		
3535330	1,45	0,69	0,61	950	135		

3° stuurkring nodig

**Grijpvork** – een must in de bosbouw en het landschapsbehoud: Met de stabiele vorken grijpt hij grote gesnoeide takken en boomstammen



Bestel-nr.	Breedte in m	Breedte van de opening in mm	Gewicht in kg				
3508220	1,15	870	130				

3° stuurkring nodig

**Mestvork** – voor het verladen van stalmest en compost



Bestel-nr.	Breedte in m	Hoogte in m	Diepte in m	Gewicht in kg			
3509620	1,21	0,56	0,67	68			
3535290	1,45	0,56	0,67	79			

**Balenspies** – compact transport van balen op nauwe hoogtes of in stallen



Bestel-nr.	Vorklengte in mm	Gewicht in kg	Draagkracht in kg				
3486330	800	60	1000				
<b>Frame</b>							
3486100	–	36	–				
<b>Balenvork</b> (informatie per stuk)							
3486320	800	12	500				
<b>Optionele palletvork</b> (informatie per stuk)							
3486290	800	12	500				



## Palletvork – de klassieker om pallets te verladen

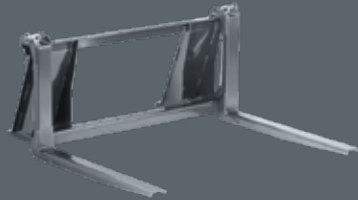

Bestel-nr.	Draagkracht in kg	Vorklengte in mm	Gewicht in kg				
3486070	1.000	800	60				
<b>Frame</b>							
3486100	500	–	36				
<b>Palletvork</b> (informatie per stuk)							
3486290	500	800	12				
<b>Optionele balenvork</b> (informatie per stuk)							
3486320	800	800	12				

## Grijper – de ideale uitbreiding van de palletvork, om houtstammen op te bergen of te verladen

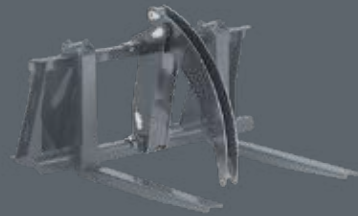

Bestel-nr.	Breedte van de opening in mm	Gewicht in kg					
3520780	870	40					

Voor CompactLine palletvork (moet apart besteld worden) | **3<sup>e</sup> stuurkring nodig**

## Sleeptang – boomstammen afzonderlijk grijpen en verladen



Bestel-nr.	Breedte in m	Breedte van de opening in mm (max)	Gewicht in kg				
3556810	0,29	750	115				
<b>Sleeptang zonder uitlegger</b> (Combineerbaar met uitlegger lepelbagger)							
3611140							
<b>Rotator naar keuze</b>							
3601520							

**3<sup>e</sup> stuurkring nodig**



Lepelbagger – smalle, diepe sloten uitgraven – tot 1,16 m onder de bodem



Bestel-nr.	Breedte in m	Werkdiepte onder de bodem (m)	Draaiingshoek	Gewicht in kg			
3557480	0,30	1,16	118 °	105			
<b>Lepelbagger zonder uitlegger (Combineerbaar met uitlegger sleeptang)</b>							
3611160							
<b>Uitrusting Slootreinigingsbak</b>							
3599580	0,80						
<b>3<sup>e</sup> stuurkring nodig</b>							

Driepuntadapter – voor de montage aan de achterkant van werktuigen voor de CompactLine aan de tractor



Bestel-nr.	Gebruiksbelasting in kg	Gewicht in kg					
3601100	500	38					

Adapterframe Euro-Skid – montage van werktuigen met Euro-opname aan een Skid-Steer-ophang



Bestel-nr.	Gewicht in kg						
3547310	23,5						

Werktuigadapter voor John Deere compact-frontlader – echte STOLL-kwaliteit aan John Deere compact-laders



Bestel-nr.	Gewicht in kg						
3571680	30						

# Geobsedeerd door techniek?

## Alle gegevens in één blik!



FC-P-arm met mechanische parallellleiding:

FC CompactLine			FC 150	FC 250	FC 350	FC 450	FC 550	
Type			P	P	P	P	P	
Past bij tractoren met kW/pk vermogen		kW pk	11-18 15-25	15-26 20-35	18-37 25-50	26-40 35-55	29-44 40-60	
Tractorgewicht		kg	700-1000	800-1300	1.100-1.600	1.500-2.000	1.800-2.300	
Tilkracht in het werktuigdraaipunt	onder boven	Q1 Q2	daN	435 350	640 * 540	950 * 790	970 * 920	1.170 * 1.120
Tilkracht (schip) 300 mm voor het draaipunt	onder boven	N1 N2	daN	390 310	570 480	850 710	870 820	1.050 1.010
Tilkracht (pallet) 700 mm voor het draaipunt	onder boven	M1 M2	daN	365 295	540 450	800 670	820 780	990 950
Opbreekkracht 750 mm voor het draaipunt		R	daN	560	850	960	1.010	1.430
Max. tilhoogte in het werktuigdraaipunt		H	mm	2000	2.290	2.435	2.590	2.800
Max. laadhoogte		L	mm	1845	2.130	2.275	2.425	2.630
Stortheogte		A	mm	1.340	1.510	1.655	1.805	2.020
Stortbreedte		W	mm	220	250	250	300	500
Graafdiepte		S	mm	75	85	105	110	120
Armdraaipunt		B	mm	998	1.196	1.196	1.216	1.276
Kantelhoek	onder	X	°graden	48	40	38	41	41
Stortheok	boven	Z	°graden	71	80	74	74	70
Pompvermogen			l/min	15	20	25	30	40
Heftijd			sec.	2,5	2,7	3,4	3,3	3,2
Kanteltijd, werktuig	onder		sec.	1,4	1,5	1,1	1,3	1,1
Storttijd, werktuig	boven		sec.	2,0	2,1	1,6	2,0	1,8
Gewicht, laderarm zonder werktuig			kg	165	205	230	270	290

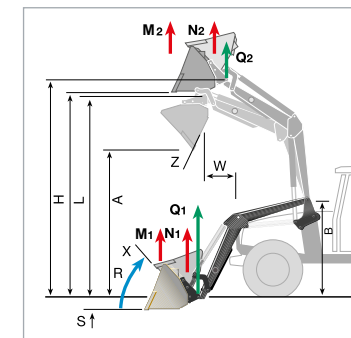

Vermelde waarden zijn gemiddelde waarden. Afhankelijk van het type tractor zijn er afwijkingen naar boven of onder. De hydraulische druk is bij de FC 150 = 140 bar, bij alle andere frontladers 170 bar \*\* Wegens kantelgevaar van de tractor zijn frontladerwerkzaamheden alleen in combinatie met een geschikt gewicht aan de achterkant toegestaan.

Werktuigprogramma	Bestel-nr.	FC 150 P	FC 250 P	FC 350 P	FC 450 P	FC 550 P
Bak 1,22 m Skid Steer	3533440		•	•		
Bak 1,22 m Skid Steer	3634460	•	•			
Bak 1,40 m Skid Steer	3495570			•	•	
Bak 1,57 m Skid Steer	3478580			•	•	•
Bak 1,74 m Skid Steer	3478590				•	•
Pelikaanbak 1,20 m Skid Steer	3535300	•	•	•	•	
Pelikaanbak 1,45 m Skid Steer	3535310			•	•	•
Silagebak 1,20 m Skid Steer	3535320	•	•	•	•	
Silagebak 1,45 m Skid Steer	3535330			•	•	•
Grijpvork Skid Steer	3508220	•	•	•	•	•
Balenspies Skid Steer	3486330	•	•	•	•	•
Palletvork compl. Skid Steer	3486070	•	•	•	•	•
Frame voor pallets / balen los	3486100	•	•	•	•	•
Vorken voor palletframe los	3486290	•	•	•	•	•
Vorken voor balenspies los	3486320	•	•	•	•	•
Bovengrijper	3520780	•	•	•	•	•
Mestvork 1,21 m Skid Steer	3509620	•	•	•	•	•
Mestvork 1,45 m Skid Steer	3535290		•	•	•	•
Kraan- en pelikaanbak (4-in-1) 1,40 m Skid Steer	3490770		•	•	•	•
Kraan- en pelikaanbak (4-in-1) 1,57 m Skid Steer	3490780				•	•
Sleeptang Skid Steer	3556810			•	•	•
Lepel Skid Steer	3557480			•	•	•

Wijzigingen voorbehouden. Afbeeldingen gedeeltelijk met bijzondere uitrustingen. Frontladers moeten altijd met een geschikt werktuig worden neergezet. Om presentatieredenen is dat bij enkele afbeeldingen niet gedaan. De STOLL-accessoires en de aangeboden componenten zijn uitsluitend voor het beoogd gebruik met STOLL-frontladers voorzien.





Wilhelm STOLL Maschinenfabrik GmbH  
Bahnhofstr. 21 | 38268 Lengede  
Telefoon: +49 (0) 53 44 / 20-222  
Fax: +49 (0) 53 44 / 20-49182

[www.stoll-germany.com](http://www.stoll-germany.com)