

STOLL



**Valable à partir
du 18.05.2023**

**TARIF
2023**

REMARQUES D'ORDRE GÉNÉRAL À PROPOS DES CHARGEURS FRONTAUX :

« Les chargeurs frontaux sans dispositif de sécurité anti-abaissement ne satisfont pas aux exigences de la norme NF EN 12525 en ce qui concerne la présence de personnes dans la zone de danger du chargeur lorsque la charge est soulevée. »

« Les chargeurs frontaux sans clapet limiteur de descente ne satisfont pas aux exigences pour le transport de personnes ; le transport de personnes requiert un examen de Typee UE conformément à la directive 2006/42/CE relative aux machines. »

« Veuillez impérativement respecter le placement correct du brancard par rapport à la console montée sur le tracteur ; vous trouverez de plus amples informations dans la notice de montage au point (...) »

« Veuillez noter que, en tant que revendeur, vous êtes tenu de contrôler les prescriptions du fabricant en matière d'utilisation de chargeurs frontaux avant la vente et le montage d'un chargeur frontal. » Wilhelm Stoll Maschinenfabrik GmbH ne dispose d'aucune connaissance à ce niveau et n'a aucun accès aux prescriptions actuelles des fabricants. En cas de limitations éventuelles imposées par le fabricant du tracteur en matière de montage et d'utilisation de chargeurs frontaux, p. ex. homologation pour la conduite sur routes, garantie ou autres, le client final doit en être informé au préalable par écrit. Toute prétention éventuelle reposant sur le non-respect de l'obligation d'information susmentionnée et le non-respect des prescriptions du fabricant est exclue.

SOMMAIRE.

Aperçu des prix – ProfiLine Next Generation, Solid, CompactLine	4 - 5
Accessoires – ProfiLine Next Generation, Solid, CompactLine	6
Prix des forfaits	7 - 9
ProfiLine Next Generation, Solid – Commande hydraulique et accessoires	10 - 11
Hydro-Fix – Le raccord hydraulique rapide	12 - 13
Travailler rapidement et en toute sécurité – avec les accessoires STOLL	14 - 16
Edition couleur	17
ProfiLine – La nouvelle génération	18
Solid – Le polyvalent	19
CompactLine – Gamme compact avec des performances élevées 28 – 29	20
Outils	21 - 41
Largeurs d'outils recommandées	42 - 43
Vos interlocuteurs STOLL	45
Conditions générales de vente	46-47

Tous les tarifs précédents perdent leur validité à la parution de cette présente liste tarifaire.



TARIFS.

PROFILINE NEXT GENERATION

Parallélogramme mécanique	Adaptations	FZ 36-20	FZ 36-24	FZ 39-23	FZ 39-27	FZ 39-31	FZ 41-25	FZ 41-29	FZ 41-33	FZ 43-27	FZ 43-30	FZ 43-34	FZ 46-26	FZ 46-29	FZ 46-33	FZ 48-33	FZ 48-37	FZ 48-42
		7.190 €	7.390 €	7.590 €	7.890 €	8.090 €	8.390 €	8.690 €	8.990 €	9.490 €	9.690 €	9.890 €	10.990 €	11.290 €	11.490 €	12.990 €	13.290 €	13.590 €
A	2.165 €	9.355 €	9.555 €	9.755 €	10.055 €	10.255 €	10.555 €	10.855 €	11.155 €	11.655 €	11.855 €	12.055 €	13.155 €	13.455 €	13.655 €	15.155 €	15.455 €	15.755 €
B	2.525 €	9.715 €	9.915 €	10.115 €	10.415 €	10.615 €	10.915 €	11.215 €	11.515 €	12.015 €	12.215 €	12.415 €	13.515 €	13.815 €	14.015 €	15.515 €	15.815 €	16.115 €
C	2.925 €	10.115 €	10.315 €	10.515 €	10.815 €	11.015 €	11.315 €	11.615 €	11.915 €	12.415 €	12.615 €	12.815 €	13.915 €	14.215 €	14.415 €	15.915 €	16.215 €	16.515 €
D	3.545 €	10.735 €	10.935 €	11.135 €	11.435 €	11.635 €	11.935 €	12.235 €	12.535 €	13.035 €	13.235 €	13.435 €	14.535 €	14.835 €	15.035 €	16.535 €	16.835 €	17.135 €

sans parallélogramme	Adaptations	FS 36-24	FS 39-27	FS 39-31	FS 41-33	FS 43-34
		6.890 €	7.090 €	7.390 €	8.290 €	8.890 €
A	2.165 €	9.055 €	9.255 €	9.555 €	10.455 €	11.055 €
B	2.525 €	9.415 €	9.615 €	9.915 €	10.815 €	11.415 €
C	2.925 €	9.815 €	10.015 €	10.315 €	11.215 €	11.815 €
D	3.545 €	10.435 €	10.635 €	10.935 €	11.835 €	12.435 €

Vous trouverez les catégories d'accessoires pour tracteurs via notre configurateur de prix sur le site web et dans la zone de téléchargement de notre site web à partir du 18.05.2023!

Le pouvoir des chiffres
pour vous.

SOLID

P = parallélogramme mécanique H = sans parallélogramme	Adaptations	28-14 P	30-16 P	35-18 P	38-20 P	40-22 P	30-16 H	35-18 H	38-20 H
		4.690 €	4.790 €	5.090 €	5.390 €	6.190 €	4.490 €	4.790 €	5.090 €
A	2.165 €	6.855 €	6.955 €	7.255 €	7.555 €	8.355 €	6.655 €	6.955 €	7.255 €
B	2.525 €	7.215 €	7.315 €	7.615 €	7.915 €	8.715 €	7.015 €	7.315 €	7.615 €
C	2.925 €	7.615 €	7.715 €	8.015 €	8.315 €	9.115 €	7.415 €	7.715 €	8.015 €
D	3.545 €	8.235 €	8.335 €	8.635 €	8.935 €	9.735 €	8.035 €	8.335 €	8.635 €

COMPACTLINE

Parallélogramme mécanique	Adaptations	150 P	250 P	350 P	450 P	550 P
		3.995 €	4.635 €	4.935 €	5.315 €	5.555 €
A	1.140 €	5.135 €	5.775 €	6.075 €	6.455 €	6.695 €
B	1.380 €	5.375 €	6.015 €	6.315 €	6.695 €	6.935 €
C	1.660 €	5.655 €	6.295 €	6.595 €	6.975 €	7.215 €
D	1.870 €	5.865 €	6.505 €	6.805 €	7.185 €	7.425 €

ACCESSOIRES.

PROFILINE NEXT GENERATION

PROFILINE FZ/FS	Prix (H.T.)	SYSTÈME DE CONTRÔLE	Prix (H.T.)
Hydro-Fix cpl.	680 €	Base Control Universel	1.380 €
3 ^{ème} fonction ou 4 ^{ème} fonction	470 €	Base Control	1.685 €
Tool-Fix cpl.	525 €	Goûteur Pro Control 3*	3.370 €
1/2 Tool-Fix côté brancard	350 €	Goûteur Pro Control 5*	3.525 €
Suspension Comfort-Drive/ avec verr. à dist élec	610 € / 1.090 €	Trac Control	345 €
Hydro Lock - verrouillage hydraulique des outils	740 €	Jeu de tuyaux	400 €
Fonction RTL - remise à niveau automatique	1.060 €		
Real3 fonction	1.345 €		
Sécurité anti-abaissement**	905 €		
**Équipement supplémentaire des deux côtés (kit)	460 €		
Phares de travail (FZ uniquement)	845 €		

*Pro Control ne doit pas être utilisé en combinaison avec des chargeurs frontaux à ne doit pas être utilisé sans guidage parallèle mécanique.

COMPACTLINE

COMPACTLINE	Prix (H.T.)	SYSTÈME DE CONTRÔLE	Prix (H.T.)
Tool-Fix cpl.	565 €	Base Control Direct	905 €
Hydro-Fix cpl.	735 €	Base Control	1.545 €
3 ^{ème} fonction	655 €	Jeu de tuyaux	435 €
Suspension Comfort-Drive	750 €		
Sécurité anti-abaissement**	905 €		
**Équipement supplémentaire des deux côtés (kit)	460 €		

SOLID

SOLID	Prix (H.T.)
Hydro-Fix cpl.	680 €
3 ^{ème} fonction ou 4 ^{ème} fonction	405 €
Suspension Comfort-Drive	480 €
Sécurité anti-abaissement**	905 €
**Équipement supplémentaire des deux côtés (kit)	460 €

*Le 4^{ème} fonction ne peut être commandé qu'en combinaison avec le 3^{ème} fonction.

PEINTURE SPÉCIALE FZ/FS/SOLID	Prix (H.T.)
Couleur spécifique tracteur	240 €

ÉQUIPEMENT SPÉCIAL (voir liste de préconisation)	Prix (H.T.)
Trompettes	470 €

FRAIS DE TRANSPORT FZ/FS/SOLID/FC	Prix (H.T.)
Par chargeur	385 €
Par adaption	225 €
Par outil FZ/FS/Solid	195 €
Par outil FC	180 €
Commande de 5 outils ou plus	Port payé

PAQUET STANDARD.

ENSEMBLE D'ACCESSOIRES : PROFILINE NEXT GENERATION ET SOLID

y compris jeu de tuyaux, 3^{ème} fonction, mécanique Comfort-Drive + Hydro-Fix cpl.

PROFILINE NEXT GENERATION

Cat. Adaptations	Adaptations	FZ 36-20	FZ 36-24	FZ 39-23	FZ 39-27	FZ 39-31	FZ 41-25	FZ 41-29	FZ 41-33	FZ 43-27	FZ 43-30	FZ 43-34	FZ 46-26	FZ 46-29	FZ 46-33	FZ 48-33	FZ 48-37	FZ 48-42
A		11.515 €	11.715 €	11.915 €	12.215 €	12.415 €	12.715 €	13.015 €	13.315 €	13.815 €	14.015 €	14.215 €	15.315 €	15.615 €	15.815 €	17.315 €	17.615 €	17.915 €
B		11.875 €	12.075 €	12.275 €	12.575 €	12.775 €	13.075 €	13.375 €	13.675 €	14.175 €	14.375 €	14.575 €	15.675 €	15.975 €	16.175 €	17.675 €	17.975 €	18.275 €
C		12.275 €	12.475 €	12.675 €	12.975 €	13.175 €	13.475 €	13.775 €	14.075 €	14.575 €	14.775 €	14.975 €	16.075 €	16.375 €	16.575 €	18.075 €	18.375 €	18.675 €
D		12.895 €	13.095 €	13.295 €	13.595 €	13.795 €	14.095 €	14.395 €	14.695 €	15.195 €	15.395 €	15.595 €	16.695 €	16.995 €	17.195 €	18.695 €	18.995 €	19.295 €

SOLID

Cat. Adaptations	Adaptations	FS 36-24	FS 39-27	FS 39-31	FS 41-33	FS 43-34
A		11.215 €	11.415 €	11.715 €	12.615 €	13.215 €
B		11.575 €	11.775 €	12.075 €	12.975 €	13.575 €
C		11.975 €	12.175 €	12.475 €	13.375 €	13.975 €
D		12.595 €	12.795 €	13.095 €	13.995 €	14.595 €

Cat. Adaptations	Adaptations	28-14 P	30-16 P	35-18 P	38-20 P	40-22 P	30-16 H	35-18 H	38-20 H
A		8.820 €	8.920 €	9.220 €	9.520 €	10.320 €	8.620 €	8.920 €	9.220 €
B		9.180 €	9.280 €	9.580 €	9.880 €	10.680 €	8.980 €	9.280 €	9.580 €
C		9.580 €	9.680 €	9.980 €	10.280 €	11.080 €	9.380 €	9.680 €	9.980 €
D		10.200 €	10.300 €	10.600 €	10.900 €	11.700 €	10.000 €	10.300 €	10.600 €

Vous trouverez les catégories d'accessoires pour tracteurs via notre configurateur de prix sur le site web et dans la zone de téléchargement de notre site web à partir du 18.05.2023!

PAQUET DE BASE.

ENSEMBLE D'ACCESSOIRES : PROFILINE NEXT GENERATION ET SOLID

y compris Base-Control, 3^{ème} fonction, mécanique Comfort-Drive + Hydro-Fix cpl.

PROFILINE NEXT GENERATION

Cat. Adaptations	Adaptations	FZ 36-20	FZ 36-24	FZ 39-23	FZ 39-27	FZ 39-31	FZ 41-25	FZ 41-29	FZ 41-33	FZ 43-27	FZ 43-30	FZ 43-34	FZ 46-26	FZ 46-29	FZ 46-33	FZ 48-33	FZ 48-37	FZ 48-42
A		12.800 €	13.000 €	13.200 €	13.500 €	13.700 €	14.000 €	14.300 €	14.600 €	15.100 €	15.300 €	15.500 €	16.600 €	16.900 €	17.100 €	18.600 €	18.900 €	19.200 €
B		13.160 €	13.360 €	13.560 €	13.860 €	14.060 €	14.360 €	14.660 €	14.960 €	15.460 €	15.660 €	15.860 €	16.960 €	17.260 €	17.460 €	18.960 €	19.260 €	19.560 €
C		13.560 €	13.760 €	13.960 €	14.260 €	14.460 €	14.760 €	15.060 €	15.360 €	15.860 €	16.060 €	16.260 €	17.360 €	17.660 €	17.860 €	19.360 €	19.660 €	19.960 €
D		14.180 €	14.380 €	14.580 €	14.880 €	15.080 €	15.380 €	15.680 €	15.980 €	16.480 €	16.680 €	16.880 €	17.980 €	18.280 €	18.480 €	19.980 €	20.280 €	20.580 €

SOLID

Cat. Adaptations	Adaptations	FS 36-24	FS 39-27	FS 39-31	FS 41-33	FS 43-34
A		12.500 €	12.700 €	13.000 €	13.900 €	14.500 €
B		12.860 €	13.060 €	13.360 €	14.260 €	14.860 €
C		13.260 €	13.460 €	13.760 €	14.660 €	15.260 €
D		13.880 €	14.080 €	14.380 €	15.280 €	15.880 €

Cat. Adaptations	Adaptations	28-14 P	30-16 P	35-18 P	38-20 P	40-22 P	30-16 H	35-18 H	38-20 H
A		10.105 €	10.205 €	10.505 €	10.805 €	11.605 €	9.905 €	10.205 €	10.505 €
B		10.465 €	10.565 €	10.865 €	11.165 €	11.965 €	10.265 €	10.565 €	10.865 €
C		10.865 €	10.965 €	11.265 €	11.565 €	12.365 €	10.665 €	10.965 €	11.265 €
D		11.485 €	11.585 €	11.885 €	12.185 €	12.985 €	11.285 €	11.585 €	11.885 €

Vous trouverez les catégories d'accessoires pour tracteurs via notre configurateur de prix sur le site web et dans la zone de téléchargement de notre site web à partir du 18.05.2023!

PAQUET PRO.

ENSEMBLE D'ACCESSOIRES : PROFILINE NEXT GENERATION ET SOLID

y compris Pro-Control, 3^{ème} fonction, mécanique Comfort-Drive + Hydro-Fix cpl.

PROFILINE NEXT GENERATION

Cat. Adaptations	Adaptations	FZ 36-20	FZ 36-24	FZ 39-23	FZ 39-27	FZ 39-31	FZ 41-25	FZ 41-29	FZ 41-33	FZ 43-27	FZ 43-30	FZ 43-34	FZ 46-26	FZ 46-29	FZ 46-33	FZ 48-33	FZ 48-37	FZ 48-42
A		14.485 €	14.685 €	14.885 €	15.185 €	15.385 €	15.685 €	15.985 €	16.285 €	16.785 €	16.985 €	17.185 €	18.285 €	18.585 €	18.785 €	20.285 €	20.585 €	20.885 €
B		14.845 €	15.045 €	15.245 €	15.545 €	15.745 €	16.045 €	16.345 €	16.645 €	17.145 €	17.345 €	17.545 €	18.645 €	18.945 €	19.145 €	20.645 €	20.945 €	21.245 €
C		15.245 €	15.445 €	15.645 €	15.945 €	16.145 €	16.445 €	16.745 €	17.045 €	17.545 €	17.745 €	17.945 €	19.045 €	19.345 €	19.545 €	21.045 €	21.345 €	21.645 €
D		15.865 €	16.065 €	16.265 €	16.565 €	16.765 €	17.065 €	17.365 €	17.665 €	18.165 €	18.365 €	18.565 €	19.665 €	19.965 €	20.165 €	21.665 €	21.965 €	22.265 €

SOLID



Cat. Adaptations	Adaptations	FS 36-24	FS 39-27	FS 39-31	FS 41-33	FS 43-34
A		14.185 €	14.385 €	14.685 €	15.585 €	16.185 €
B		14.545 €	14.745 €	15.045 €	15.945 €	16.545 €
C		14.945 €	15.145 €	15.445 €	16.345 €	16.945 €
D		15.565 €	15.765 €	16.065 €	16.965 €	17.565 €

Cat. Adaptations	Adaptations	28-14 P	30-16 P	35-18 P	38-20 P	40-22 P	30-16 H	35-18 H	38-20 H
A		11.790 €	11.890 €	12.190 €	12.490 €	13.290 €	11.590 €	11.890 €	12.190 €
B		12.150 €	12.250 €	12.550 €	12.850 €	13.650 €	11.950 €	12.250 €	12.550 €
C		12.550 €	12.650 €	12.950 €	13.250 €	14.050 €	12.350 €	12.650 €	12.950 €
D		13.170 €	13.270 €	13.570 €	13.870 €	14.670 €	12.970 €	13.270 €	13.570 €

Vous trouverez les catégories d'accessoires pour tracteurs via notre configurateur de prix sur le site web et dans la zone de téléchargement de notre site web à partir du 18.05.2023!

PROFILINE NEXT GENERATION. SOLID. COMMANDE HYDRAULIQUE ET ACCESSOIRES.

UN CONFORT OPTIMAL ET UNE UTILISATION SIMPLE
GRÂCE AUX COMMANDES HYDRAULIQUES.

BASE CONTROL		Prix (H.T.)
	<ul style="list-style-type: none"> ✓ Commande confortable offrant une très bonne précision. ✓ Levier offrant plusieurs interrupteurs pour toutes vos options. ✓ 5 fonctions de base : Montée, descente, bennage, cavage, position flottante. ✓ Possibilité de bloquer le levier lors des transports. 	Base Control (adapté au tracteur) 1.685 €
		Kit universel (pour anciens tracteurs) (Le kit ne comprend pas les tuyaux hydrauliques ni le support du monolevier en cabine) 1.380 €
PRO CONTROL		Prix (H.T.)
	<ul style="list-style-type: none"> ✓ Joystick électrique proportionnel. ✓ 6 fonctions de base : Montée, descente, bennage, cavage, position flottante du chargeur et de l'outil. ✓ 3 fonctions supplémentaire : bennage éclair de l'outil, 3ème et 4ème fonction, blocage du joystick lors des transports. ✓ Autres possibilités : Hydro-Lock, Comfort drive et inversion. 	Pro Control (Système Eco-Pro pour tracteurs avec hydraulique OC, OCLS et CCLS) 3.370 €
		Joystick 5 interrupteurs (supplément) 155 €

VERROUILLAGE DOUBLE		Prix (H.T.)
	<ul style="list-style-type: none"> ✓ Série pour taille 5 + 6 (voir p. 18). ✓ En option pour la taille 4 (voir p. 18). ✓ Recommandé pour des travaux très durs. 	<p>supplément de prix 560 €</p>

TRAC CONTROL		Prix (H.T.)
	<ul style="list-style-type: none"> ✓ 5 fonctions de base : Montée, descente, bennage, cavage, position flottante. ✓ Si le joystick d'origine du tracteur n'a pas suffisamment d'interrupteur, notre joystick Trac Control vient se mettre en lieu et place. 	<p>Trac Control (Joystick STOLL) pour monolevier électrique d'origine tracteur 350 €</p>

HYDRAULIQUE KIT : TUYAUX		Prix (H.T.)
	<ul style="list-style-type: none"> ✓ Kit permettant de piloter le chargeur depuis les distributeurs du tracteur (distrib. arrières ou latéraux). ✓ Kit développés spécifiquement pour chaque modèle de tracteur. ⚠ Une fonction à double emploi et / ou une activation externe doivent impérativement être exclues grâce à un montage professionnel correct. 	<p>400 €</p>

HYDRAULIQUE CONFORT		Prix (H.T.)
	<ul style="list-style-type: none"> ✓ Déviateur permettant d'alimenter soit le chargeur soit deux distributeurs arrières du tracteur grâce à un interrupteur en cabine. ✓ Ainsi vous ne bloquez pas de distributeurs uniquement pour le chargeur. ⚠ Une activation doit impérativement être exclue grâce à un montage professionnel correct. 	<p>1.090 €</p>

Les systèmes présentés dans le tarif sont prévus pour équiper uniquement les tracteurs agricoles et forestier. Ils sont prévus pour commander uniquement un chargeur STOLL.

Tarif recommandé non contractuel en €.

HYDRO-FIX. LE RACCORD HYDRAULIQUE RAPIDE.

**TOUS LES TUYAUX HYDRAULIQUES SE CONNECTENT
EN MÊME TEMPS AVEC UN SEUL LEVIER.**

STOLL HYDRO-FIX – COUPLEUR HYDRAULIQUES RAPIDE		Type	Référence	Prix (H.T.)
	HYDRO-FIX complet. Pour distributeur STOLL	FZ/FS	3645170	680 €
	HYDRO-FIX complet. Pour montage sur distributeurs du tracteur	FZ/FS	3645180	680 €
	1/2 HYDRO-FIX côté chargeur	FZ/FS	3645190	285 €
	1/2 HYDRO-FIX côté tracteur, pour nouveaux distributeurs STOLL	FZ/FS	3609870	395 €
	1/2 HYDRO-FIX côté tracteur, pour montage sur les distributeurs d'origine du tracteur	FZ/FS	3609860	395 €
* Connection possible sous pression (250 bar max)				

STOLL HYDRO-FIX – RECTANGULAIRE, 4 PRISES, POUR ANCIEN DISTRIBUTEUR STOLL		Type	Référence	Prix (H.T.)
	HYDRO-FIX complet.	FZ/FS/S	3645300	680 €
	1/2 HYDRO-FIX côté tracteur	FZ/FS/S	3645190	285 €
	1/2 HYDRO-FIX côté tracteur	FZ/FS/S	3537370	395 €
* Connection possible sous pression (250 bar max)				

STOLL HYDRO-FIX – COUPLEUR HYDRAULIQUES RAPIDE AVEC 8 PRISES ÉLECTRIQUE		Type	Référence	Prix (H.T.)
	HYDRO-FIX complet. Pour distributeur STOLL	FZ/FS/S	3645200	865 €
	HYDRO-FIX complet. Pour montage sur distributeurs du tracteur	FZ/FS/S	3645220	865 €
	1/2 HYDRO-FIX côté chargeur	FZ/FS/S	3645230	470 €
	1/2 HYDRO-FIX côté tracteur, pour nouveaux distributeurs STOLL	FZ/FS/S	3618680	395 €
	1/2 HYDRO-FIX côté tracteur, pour montage sur les distributeurs d'origine du tracteur	FZ/FS/S	3618690	395 €
* Connection possible sous pression (250 bar max)				

STOLL HYDRO-FIX – 6 PRISES/INCOMPATIBLE AVEC UN DISTRIBUTEUR ADDITIONNEL		Type	Référence	Prix (H.T.)
	HYDRO-FIX complet.	FZ/FS	3614720	935 €
	1/2 HYDRO-FIX côté chargeur	FZ/FS	3618670	350 €
	1/2 HYDRO-FIX côté tracteur	FZ/FS	3617840	585 €

MULTICOUPLEUR – POUR TRACTEUR FENDT VARIO		Type	Référence	Prix (H.T.)
	Multicoupleur complet	FZ/FS/S	3645240	805 €
	1/2 HYDRO-FIX côté chargeur	FZ/FS/S	3645260	320 €
	1/2 HYDRO-FIX côté tracteur	FZ/FS/S	3537390	485 €



* Connection possible sous pression (250 bar max)

MULTICOUPLEUR – GAMME CARGO		Type	Référence	Prix (H.T.)
	Multicoupleur complet avec prise électrique intégrée	FZ/FS/S	3645250	805 €
	1/2 HYDRO-FIX côté chargeur	FZ/FS/S	3645270	320 €
	1/2 HYDRO-FIX côté tracteur	FZ/FS/S	3537400	485 €



* Connection possible sous pression (250 bar max)

STOLL TOOL-FIX – 2 PRISES, POUR 3^{ÈME} ET 4^{ÈME} FONCTION		Type	Référence	Prix (H.T.)
	Tool-Fix cpl.	FZ/FS	3331530	525 €
	1/2 Tool-Fix côté chargeur	FZ/FS	3474580	350 €
	1/2 Tool-Fix côté outil	FZ/FS	3617080	175 €

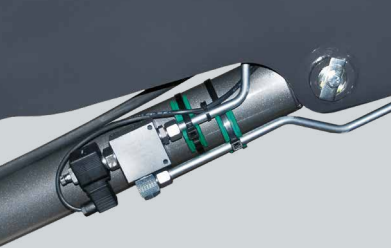
TRAVAILLER RAPIDEMENT ET EN TOUTE SÉCURITÉ. AVEC LES ACCESSOIRES STOLL.

3 ^{ÈME} /4 ^{ÈME} FONCTION		Prix (H.T.)
	<ul style="list-style-type: none"> ✓ Pour les outils nécessitant une voir deux fonctions hydraulique. ✓ Plus de polyvalence pour votre chargeur. ✓ Exemple d'outil nécessitant une fonction hydraulique : Benne multi-fonction, pince balle. 	Solid: 3 ^{ème} fonction livrée montée
		ProfilLine Next Generation (pour commande avec le chargeur ou rééquipement, prix par fonction)
		Supplément pour Tool-Fix complet (seulement pour gamme ProfilLine Next Generation)
		405 €
		470 €
		525 €
HYDRO-LOCK		Prix (H.T.)
	<ul style="list-style-type: none"> ✓ Verrouillage hydraulique des outils grâce à un vérin double effet. ✓ Verrouillage et déverrouillage des outils depuis la cabine en utilisant un interrupteur. ✓ Changement des outils sans descendre du tracteur. 	Hydro-Lock FZ / FS
		740 €
CLAPET DE SÉCURITÉ		Prix (H.T.)
	<ul style="list-style-type: none"> ✓ En activant le système, la descente du chargeur est bloquée. ✓ Pour des raisons de sécurité, le chargeur peut être bloqué en cas de présence de personne autour ou sous le chargeur. ✓ Conforme à la norme EN 12525 / A1. ▲ Ne remplit en aucun cas les conditions légales en combinaison avec des nacelles. 	Pour ProfilLine Next Generation FZ / FS tailles 1 - 6 (voir p. 18), pour Solid et CompactLine (kit livré non monté)
		Kit pour équiper le deuxième vérin de montée/descente
		905 €
		460 €

STOLL y a pensé, STOLL l'a fait ! L'option Comfort-Drive réduit les chocs du chargeur et de l'outil. Résultat : l'homme et la machine sont protégés.

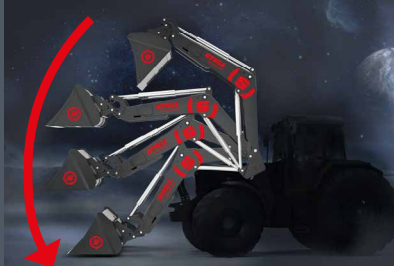
CLAPETS LIMITEURS DE DESCENTE		Prix (H.T.)
	<ul style="list-style-type: none"> ✓ Clapets limitant la vitesse de descente du chargeur. ✓ Des vannes peuvent être installées sur les vérins pour empêcher le bennage de l'outil (pas compris dans le kit). ✓ Cette option n'est pas adaptée pour l'utilisation de nacelle transportant du personnel. <p>⚠ Le transport de personnes nécessite impérativement un examen selon la directive MRL 2006/42/EG.</p>	<p>Pour ProfilLine Next Generation FZ / FS tailles 1 - 6 (voir p. 18) (kit, par jeu de vérin)</p> <p>400 €</p>
	<p>Il est recommandé de l'installer de chaque côté du chargeur</p>	
COMFORT-DRIVE		Prix (H.T.)
	<ul style="list-style-type: none"> ✓ Pour le confort lors des trajets avec le chargeur. ✓ Les chocs et secousses sont absorbés par la suspension. ✓ Le tracteur et l'utilisateur sont préservés. 	<p>1 Comfort-Drive FZ / FS</p> <p>610 €</p>
		<p>Supplément pour la commande électrique de la suspension Comfort-Drive FZ/FS</p> <p>475 €</p>
		<p>2 Comfort-Drive Solid</p> <p>480 €</p>
REMISE À NIVEAU AUTOMATIQUE		Prix (H.T.)
	<ul style="list-style-type: none"> ✓ Gain de temps et grande performance de charge avec automatisme de niveau. ✓ Position outil réglée, récupérée sur simple pression. ✓ Utilisable via tous les systèmes de distributeurs STOLL – Ne nécessite aucun appareil supplémentaire. ✓ Fonction bennage éclair comprise. 	<p>Pour ProfilLine FZ</p> <p>1.060 €</p>

REAL ³ (3 ^{ème} fonction active)		Prix (H.T.)
 <ul style="list-style-type: none"> ✓ La 3^{ème} fonction se pilote indépendamment des fonctions hydrauliques du chargeur. ✓ Cette fonction est pilotée directement depuis l'hydraulique du tracteur. ✓ Utilisation optimum de l'outil, permettant ainsi un gain de rendement. 	Équipement kit de conduites brancard	760 €
	Vanne Real3 rd pour Base control	1.345 €
	Vanne Real3 rd pour Pro Control	1.345 €
	Vanne Real3 rd (Rétrofit en rapport avec les propres vannes du tracteur)	775 €
	Couple Hydro-Fix + Rénovation	350 €
	Quadruple Hydro-Fix	680 €
	6s Hydro-Fix (uniquement en ce qui concerne avec le jeu de tuyaux)	925 €

BOÎTIER DE CONNECTION		Prix (H.T.)
 <ul style="list-style-type: none"> ✓ Boîtier permettant d'avoir toutes les connexions électriques du chargeur au même endroit. ✓ Gain de temps lors du montage et plus d'ergonomie pour l'utilisateur. ✓ Disponible pour tous les chargeurs de la gamme ProfilLine. 	Pour ProfilLine Next Generation FZ / FS (Kit)	210 €

SYSTÈME DE CAMÉRAS ET PHARES DE TRAVAIL		Prix (H.T.)
 <ul style="list-style-type: none"> ✓ Travail ciblé et précis – Avec le système de caméra et les phares de travail, le conducteur bénéficie d'une meilleure visibilité. ✓ Confort plus important et meilleure efficacité lors des travaux avec l'outil. 	Le kit comprend un écran en cabine avec son support, une caméra et le faisceau électrique	910 €
	Caméra seule	350 €
	Écran seul	555 €
	Phares de travail (FZ uniquement)	845 €

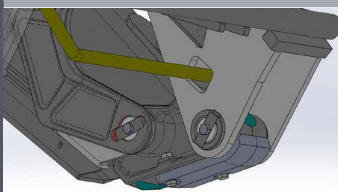
PATINS D'USURE		Prix (H.T.)
 <ul style="list-style-type: none"> ✓ Pour les travaux nécessitant un contact permanent de l'outil sur le sol. ✓ Grâce à un assemblage par vis protégé peut être ajouté à tout moment. 	Patins d'usure	120 €
	ProfilLine Next Generation FZ 46	0 €
	ProfilLine Next Generation FZ 48	0 €

Exemple de
peinture spéciale.



EDITION COULEUR. PEINTURE SPÉCIALE.

CHARGEUR FRONTAL PROFILINE FZ POUR TRACTEURS AVEC PEINTURE MÉTALLISÉE !

Offre sur demande.

Des performances optimales en matière de force et de hauteur de levage. Des niveaux de stabilité et de vitesse de chargement très élevés. Une utilisation confortable : la gamme ProfiLine Next Generation a été développée tout spécifiquement pour répondre à tous les besoins des vrais professionnels.

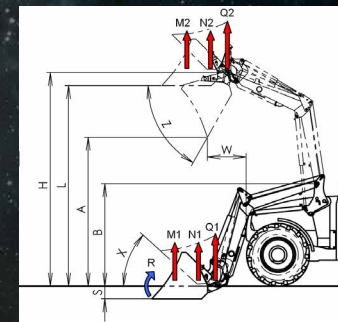

PROFILINE NEXT GENERATION				TAILLE 1			TAILLE 2				TAILLE 3				TAILLE 4				TAILLE 5			TAILLE 6						
parallélogramme mécanique				FZ 36-20	FZ 36-24		FZ 39-23	FZ 39-27		FZ 39-31		FZ 41-25	FZ 41-29	FZ 41-33		FZ 43-27	FZ 43-30	FZ 43-34		FZ 46-26	FZ 46-29	FZ 46-33	FZ 48-33	FZ 48-37	FZ 48-42			
sans parallélogramme					FS 36-24				FS 39-27				FS 41-33				FS 43-34											
Adapté pour les tracteurs de puissance kW/CV				kW CV	40-75 50-100	50-75 70-100	45-95 60-130	60-95 80-130	65-95 90-130	60-120 80-160	75-120 100-160	80-120 110-160	75-130 100-180	85-130 110-180	95-130 130-180	95-190 130-260	105-190 140-260	120-190 160-260	140-220 190-300	150-220 200-300	155-220 210-300							
Puissance de levage au point d'articulation				en bas en haut	Q1 Q2	daN daN	2.020 1.490	2.370 1.750	2.300 1.550	2.670 1.800	3.070 2.060	2.510 1.680	2.880 1.930	3.280 2.200	2.660 1.890	3.060 2.120	3.420 2.430	2.580 2.020	2.940 2.280	3.320 2.590	3.320 2.230	3.730 2.500	4.150 2.790					
Charge utile à 300 mm du point d'articulation (benne)				en bas en haut	N1 N2	daN daN	2.020 1.490	2.370 1.750	2.020 1.470	2.300 1.550	2.670 1.800	2.300 2.060	3.070 1.730	2.640 1.680	2.510 1.930	2.880 2.200	3.280 1.870	2.840 1.890	2.660 2.120	3.060 2.430	3.420 2.080	3.0 2.020	2.580 2.280	2.940 2.590	3.320 2.230	3.730 2.500	4.150 2.790	
Charge utile à 800 mm du point d'articulation (palette)				en bas en haut	M1 M2	daN daN	2.020 1.490	2.370 1.750	1.620 1.150	2.300 1.550	2.670 1.800	1.860 1.180	3.070 2.060	2.130 1.360	2.510 1.680	2.880 1.930	3.280 2.200	2.320 1.490	2.660 1.890	3.060 2.120	3.420 2.430	2.480 1.640	2.580 2.020	2.940 2.280	3.320 2.590	3.320 2.230	3.730 2.500	4.150 2.790
Force d'arrachement 800 mm avant le point d'articulation de l'outil				en bas	R	daN	2.620	2.890		2.910	3.550	3.080	3.550	3.080	2.900	3.540	3.850		3.540	4.580			3.840	4.560		4.140	4.900	
Hauteur maximale au point d'articulation de l'outil					H	mm	3.550			3.850				4.100				4.320				4.550			4.800			
Hauteur au bord de la lame					L	mm	3.340			3.640				3.890				4.110				4.340			4.590			
Hauteur de déversement					A	mm	2.470			2.810				3.060				3.290				3.490			3.750			
Largeur de déversement					W	mm	710			700				790				780				800			880			
Profondeur de fouille					S	mm	210			210				210				210				210			210			
Point d'articulation des bras					B	mm	1.680			1.800				1.945				1.945				2.045			2.180			
Angle de cavage				en bas	X	°degré	41°			44°				44°				44°				44°			45°			
				avec la réserve	X1	°degré	55°	-	61°	-	61°	-	61°	-	61°	-	61°	-	61°	-	63°	-	63°	-	62°	-		
Angle de bennage				en haut	Z	°degré	62°			57°				57°				56°				58°			58°			
Débit pompe						l/min	60			75				90				100				120						
Temps de montée						sec.	3,9	4,2	3,4	3,9	4,5	3,3	3,8	4,3	3,8	4,3	4,8	3,6	4,3	4,7	3,6	4,3	4,7	3,8	4,2	4,7		
Durée de cavage, outil						sec.	0,5	0,7	0,7	0,6	0,7	0,6	0,7	0,6	0,5	0,6	0,6	0,6	0,6	0,7	0,7	0,7	0,6	0,7	0,7	0,6		
Durée de bennage, outil						sec.	1,3	1,6	2,4	1,3	1,6	2,2	1,6	2,2	1,1	1,3	1,4	2,1	1,3	1,7	1,7	2,3	1,3	1,6	1,6	1,2	1,4	1,4
Poids, chargeur sans l'outil						kg	555	562	480	604	610	528	612	530	650	657	665	580	767	770	775	675	852	860	864	886	890	898

Les informations techniques sont données à titre d'information. Elles peuvent varier en plus ou en moins selon le modèle de tracteur. Calculs effectués à une pression hydraulique de 195 bar !

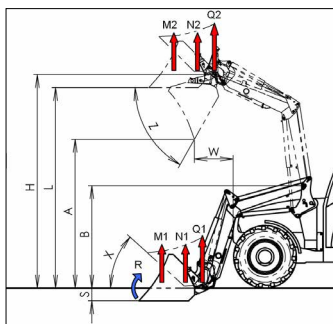

Des chiffres, nous faisons des valeurs. Les voici :
tradition, qualité et innovation.

SOLID			28-14	30-16		35-18		38-20		40-22	
TYPE			P	P	H	P	H	P	H	P	
Adapté pour les tracteurs de puissance kW/CV			kW CV	29-44 40-60	35-50 45-65	40-60 55-80	50-80 65-100	60-100 80-135			
Puissance de levage au point d'articulation	en bas en haut	Q1 Q2	daN	1.400 900	1.560 1.220	1.810 1.270	1.960 1.410	2.100 1.530			
Charge utile à 300 mm du point d'articulation (benne)	en bas en haut	N1 N2	daN	1.400 900	1.560 1.220	1.310 10	1.810 1.270	1.520 1.050	1.960 1.410	1.670 1.180	2.100 1.530
Charge utile à 900 mm du point d'articulation (palette)	en bas en haut	M1 M2	daN	1.400 900	1.560 1.220	990 740	1.810 1.270	1.160 780	1.960 1.410	1.300 890	2.100 1.530
Force d'arrachement 900 mm avant le point d'articulation de l'outil		R	daN	1.370	1.870	1.590	2.310	1.570	2.360	2.120	2.600
Hauteur maximale au point d'articulation de l'outil		H	mm	2.760	3.010		3.460		3.760		4.080
Hauteur au bord de la lame		L	mm	2.550	2.800		3.250		3.550		3.870
Hauteur de déversement		A	mm	1.365	1.920		2.390		2.710		3.040
Largeur de déversement		W	mm	550	600		650		700		785
Profondeur de fouille		S	mm	210	210		210		210		210
Point d'articulation des bras		B	mm	1.399	1.400		1.660		1.780		1.930
Angle de cavage	en bas	X	°degré	41	43		43		46		46
Angle de bennage	en haut	Z	°degré	72	63		63		58		58
Débit pompe			l/min.	50	50		50		50		60
Temps de montée			sec.	3	4		4		5		5
Durée de cavage, outil	en bas		sec.	1,4	1,5		1,5		1,5		1,5
Durée de bennage, outil	en haut		sec.	1,6	1,7		1,7		1,7		1,7
Poids, chargeur sans l'outil			kg	305	315	275	335	290	355	315	395

Les informations techniques sont données à titre d'information. Elles peuvent varier en plus ou en moins selon le modèle de tracteur. *
Dû au risque de retournement du tracteur lors de l'utilisation du chargeur, le tracteur doit être équipé d'une masse arrière.
Calculs effectués à une pression hydraulique de 195 bar !

- +** PARALLÉLOGRAMME MÉCANIQUE
- +** SYSTÈMES D'ATTELAGE IDENTIQUES AUX CHARGEURS FRONTAUX PROFILINE NEXT GENERATION
- +** PARFAITS ANGLES DE CHARGE ET DÉCHARGE
- +** FAIBLE POIDS
- +** PUISSANCE OPTIMISÉE VS.
- +** DESIGN MODERNE
- +** EN OPTION : COUPLEUR RAPIDE HYDRO-FIX, 3^{ÈME} FONCTION, 4^{ÈME} FONCTION ET SUSPENSION COM-FORTDRIVE
- +** EN OPTION : EN COULEUR DU TRACTEUR

Autant faire les choses en grand : comme ses grands frères, le FC 150 dispose aussi de son cadre porte-outils Skid Steer pour le programme d'outillage adapté. La flexibilité et la polyvalence nous tiennent à coeur.

FC COMPACTLINE				FC 150	FC 250	FC 350	FC 450	FC 550
TYPE				P	P	P	P	P
Adapté pour les tracteurs de kW/CV			kW CV	11-18 15-25	15-26 20-35	18-37 25-50	26-40 35-55	29-44 40-60
Poids du tracteur			kg	700-1.000	800-1.300	1.100-1.600	1.500-2.000	1.800-2.300
Puissance de levage au point d'articulation	en bas	Q1	daN	435	640 *	950 *	970 *	1.170 *
	en haut	Q2		350	540	790	920	1.120
Charge utile à 300mm du point d'articulation (benne)	en bas	N1	daN	390	570	850	870	1.050
	en haut	N2		310	480	710	820	1.010
Charge utile à 700mm du point d'articulation (palette)	en bas	M1	daN	365	540	800	820	990
	en haut	M2		295	450	670	780	950
Force d'arrachement 750 mm avant point d'articulation de l'outil		R	daN	560	850	960	1.010	1.430
Hauteur de course maximale au point d'articulation de l'outil		H	mm	2.000	2.290	2.435	2.590	2.800
Hauteur au bord de la lame de la benne		L	mm	1.845	2.130	2.275	2.425	2.630
Hauteur de déversement		A	mm	1.340	1.510	1.665	1.805	2.020
Largeur de déversement		W	mm	220	250	250	300	500
Profondeur de fouille		S	mm	75	85	105	110	120
Point d'articulation des bras		B	mm	998	1.196	1.196	1.216	1.276
Angle de cavage	en bas	X	°degré	48	40	38	41	41
Angle de bennage	en haut	Z	°degré	71	80	74	74	70
Débit pompe			l/min.	15	20	25	30	40
Temps de montée			sec.	2,5	2,7	3,4	3,3	3,2
Durée de cavage, outil	en bas		sec.	1,4	1,5	1,1	1,3	1,1
Durée de bennage, outil	en haut		sec.	2,0	2,1	1,6	2,0	1,8
Poids, chargeur sans outil			kg	165	205	230	270	290

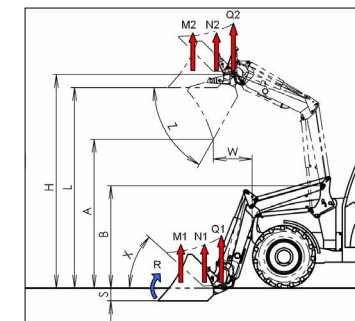

Les valeurs indiquées sont des valeurs moyennes. Des divergences sont possibles selon le type de tracteur. La pression hydraulique est de 140 bar sur FC150, de 170 bar sur les autres chargeurs frontaux.

* En raison du risque de basculement du tracteur, les travaux au niveau du chargeur frontal ne sont autorisés qu'en raccord avec un poids arrière approprié.



UNE GAMME COMPLÈTE DE BENNES.

ROBUST U.

Benne universelle pour tous les travaux conventionnels légers à moyens.

Référence	Largeur en m	Volume en dôme m ³	Volume à ras m ³	Lame d'usure en Brinell 500 HB	Poids en kg		Prix (H.T.)
3428170	1,15	0,47	0,41	110 x 16	130		895 €
3428180	1,30	0,51	0,44	110 x 16	132		915 €
3428190	1,50	0,60	0,52	150 x 16	161		985 €
3428200	1,70	0,68	0,59	150 x 16	176		1.015 €
3428210	1,90	0,76	0,66	150 x 16	211		1.105 €
3428220	2,05	0,82	0,71	150 x 16	225		1.300 €
3428230	2,20	0,89	0,77	150 x 16	269		1.490 €
3461720	2,40	0,94	0,82	150 x 20	310		1.645 €

DES OUTILS ROBUSTES POUR VOTRE MODÈLE PROFILINE NEXT GENERATION : À CHAQUE SITUATION, LA PELLE QUI CONVIENT. UNE SOLUTION À LA FOIS PERFORMANTE ET POLYVALENTE :

- ✓ Robustesse élevée, usure minimale et faible poids à vide grâce à l'utilisation d'acier à grain fin.
- ✓ Travaux simplifiés même lors de la manipulation de matières collantes grâce à la forme conique de la pelle qui s'ouvre au niveau de la lame.
- ✓ Résistance du bord de coupe aux sollicitations les plus fortes, jour après jour, année après année.



Lame d'usure en BRINELL 500

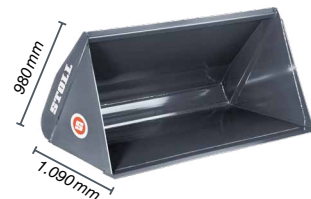

Lame d'usure en BRINELL 500

ROBUST M.

Maxi-benne à matériaux légers.

Référence	Largeur en m	Volume en dôme m ³	Volume à ras m ³	Lame d'usure en Brinell 500 HB	Poids en kg		Prix (H.T.)
3428330	2,05	1,45	1,13	150 x 16	320		2.050 €
3429920	2,20	1,56	1,22	150 x 16	384		2.170 €
3429930	2,40	1,70	1,33	200 x 20	432		2.410 €
3429940	2,60	1,86	1,45	200 x 20	462		2.465 €

De véritables légendes pour vous aider dans tous vos travaux, de pures merveilles pour le cavage. Nos ben- nes STOLL vous donnent un sacré coup de main en tra- vaillant avec notre gamme ProfiLine Next Generation.

ROBUST S.

Pour tous les travaux de chargement de matières lourdes et collantes telles que de la terre ou de la neige.



Lame d'usure en BRINELL 500

Référence	Largeur en m	Volume en dôme m ³	Volume à ras m ³	Lame d'usure en Brinell 500 HB	Poids en kg	Prix (H.T.)
3428260	1,50	0,60	0,52	150 x 16	172	1.310 €
3428270	1,70	0,68	0,59	150 x 16	190	1.420 €
3428280	1,90	0,74	0,64	150 x 20	242	1.565 €
3428290	2,05	0,81	0,70	150 x 20	258	1.935 €
3428300	2,20	0,87	0,76	150 x 20	308	2.030 €
3428310	2,40	0,94	0,82	200 x 20	351	2.225 €
3459310	2,60	1,01	0,88	200 x 20	376	2.780 €

ROBUST T.

Benne renforcée avec dents soudées pour les travaux de terrassement et de nivellement.



Lame d'usure en BRINELL 500

Référence	Largeur en m	Volume en dôme m ³	Volume à ras m ³	Lame d'usure en Brinell 500 HB	Poids en kg	Dents	Prix (H.T.)
3436990	1,50	0,60	0,52	150 x 16	177	5	1.495 €
3437000	1,70	0,68	0,59	150 x 16	190	6	1.635 €
3437010	1,90	0,74	0,64	150 x 20	242	6	1.805 €
3437020	2,05	0,81	0,70	150 x 20	258	7	2.200 €
3437030	2,20	0,87	0,76	150 x 20	308	7	2.320 €
3437040	2,40	0,94	0,82	200 x 20	351	8	2.500 €
3459300	2,60	1,01	0,88	200 x 20	376	8	2.990 €



BENNE MULTIFONCTIONS HD.

Référence	Largeur en m	Volume en m ³	Ouverture de la griffe en mm	Poids en kg		Prix (H.T.)
3668340	2,05	0,85	1.320	443		4.565 €
3668350	2,20	0,92	1.320	472		5.265 €
3668360	2,50	1,00	1.320	512		5.760 €
Joues latérale (prix pour un jeu)						
3659430						290 €
Dent latérale (prix pour un jeu)						
3659420						220 €
Nécessite la 3 ^{ème} fonction sur le chargeur						

BENNE MULTI-FONCTIONS.

L'outil universel pour tous types de travaux: Grâce à sa benne, vous n'aurez plus de perte de matière lors de vos différentes manipulations.



Référence	Largeur en m	Volume en m ³	Ouverture de la griffe en mm	Poids en kg		Prix (H.T.)
3547610	1,50	0,59	1.290	292		3.325 €
3547620	1,70	0,67	1.290	314		3.515 €
3547630	2,05	0,82	1.290	373		3.910 €
3547650	2,20	0,88	1.290	423		4.150 €
Joues latérales (prix pour un jeu)						
3548350						195 €
Nécessite la 3 ^{ème} fonction sur le chargeur						

COMBINÉ FOURCHE-HYDROGRIFFE.

Parfait pour le transport de fumier ou d'ensilage.



Référence	Largeur en m	Volume en dôme m ³	Nombre de dents inférieurs	Ouverture de la griffe en mm	Poids en kg	Prix (H.T.)
3429090	1,30	0,54	7	1.300	226	3.105 €
3429100	1,50	0,63	8	1.300	249	3.365 €
3429110	1,70	0,71	9	1.300	268	3.605 €
3429120	2,05	0,87	11	1.300	304	4.020 €
3430650	2,40	1,02	13	1.300	355	4.350 €
Nécessite la 3 ^{ème} fonction sur le chargeur						

GRIFFE PROFI CUT.

Pour une découpe propre de portion d'ensilage grâce à la lame de découpe.



Référence	Largeur en m	Volume en m³	Profondeur en mm	Ouverture de la griffe en mm	Nombre de dents	Poids en kg	Prix (H.T.)
3334760	1,28	0,87	790	856	10	500	4.545 €
2449320	1,52	1,05	790	856	13	530	4.990 €
3306680	1,88	1,28	790	856	16	730	6.795 €
Tiroir éjecteur							
3521560							260 €

Nécessite la 3^{ème} fonction sur le chargeur | Pour le modèle 1,88 m prévoir deux jeux de tiroir éjecteur.

FOURCHE À FUMIER.

Pour la manipulation de fumier. La distance entre les dents évite la perte de matière lors du transport.

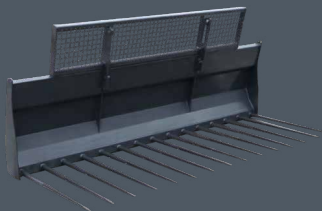

Référence	Largeur en m	Longueur des dents en mm	Nombre de dents	Poids en kg		Prix (H.T.)	
3364760	1,25	810	7	125		945 €	
3364690	1,50	810	8	145		1.175 €	
3364520	1,75	810	10	165		1.405 €	
Pique latéral (prix pour un jeu)							
3534780						155 €	
3611820	2,00	810	11	243		1.895 €	
3611830	2,00	1.100	11	264		2.115 €	
3611930	2,25	1.100	12	288		2.820 €	
3660460	2,50	1.100	14	318		3.025 €	
Pique latéral (prix pour un jeu)							
3534780						155 €	
Grille de chargement (pour les fourches à partir de 2,00 m de largeur de travail)							
3599680	2,00			40		330 €	

Des bennes multifonction qui saisissent leur charge à pleines dents, sans l'avaler. Des outils professionnels pour la gamme ProfiLine Next Generation.

BENNE POUR ENSILAGE.

Idéal pour la manipulation et le transport d'ensilage.



Référence	Largeur en m	Ouverture de la griffe en mm	Volume en m ³	Poids en kg	Prix (H.T.)
3687650	1,60	1.480	0,88	512	4.030 €
3687660	1,80	1.480	1,00	549	4.320 €
3687670	2,00	1.480	1,10	601	4.610 €
3687680	2,20	1.480	1,21	641	4.780 €
3687690	2,50	1.480	1,38	753	6.225 €
Option - dent pour maïs					
3635370					205 €

Nécessite la 3^{ème} fonction sur le chargeur

BENNE À ENSILAGE/DÉCHETS VERTS.

Outil multi fonctions spécialement adapté pour les marchandises volumineuses.



Référence	Largeur en m	Ouverture de la griffe en mm	Volume en m ³	Poids en kg	Prix (H.T.)
3591550	1,80	1.480	1,00	557	3.590 €
3632970	2,00	1.480	1,10	605	3.840 €
3591560	2,20	1.480	1,21	636	3.995 €
3602920	2,50	1.480	1,38	762	5.185 €
Joues latérales (prix pour un jeu)					
3660080					465 €

Nécessite la 3^{ème} fonction sur le chargeur



À VOS BALLEES, PRÊT, PARTEZ!

CHAQUE ANNÉE, L'ÉTÉ EST LA PLEINE SAISON DES BALLEES. PRÉPAREZ-VOUS CORRECTEMENT AVEC LES OUTILS POUR BALLEES DE STOLL.

Que vous travaillez avec des balles rondes ou rectangulaires, enrubannées ou non : STOLL vous propose toujours l'outil qui vous convient.



Les pinces de STOLL sont toujours l'outil idéal, quelle que soit la taille des balles.

PINCE À BALLEES ENRUBANNÉES H.

L'outil parfait pour manipuler les balles enrubannées sans les abîmer.

Référence	Poids en kg						Prix (H.T.)
2364610	225						2.880 €

Pour balles rondes d'un diamètre de 1,00 m à 1,80 m / pour balles carrées de 1,60 m de diamètre | Nécessite la 3^{ème} fonction sur le chargeur

PINCE À BALLEES ENRUBANNÉES - PRO H.

Pour un transport sûr de vos balles carrées et rondes.

Référence	Poids en kg						Prix (H.T.)
3395020	305						3.595 €

Ouverture maxi/mini : 2,05m / 0,65m | profondeur utile: 1,20m | largeur au transport: 1,35m | Pour balles rondes et carrées
Nécessite la 3^{ème} fonction sur le chargeur

OUTIL ARRIÈRE POUR LE TRANSPORT DES BALLEES.

S'installe sur le trois points arrière du tracteur.

Référence	Poids en kg						Prix (H.T.)
3336750	115						805 €

Montage sur l'attelage 3 points du tracteur ou sur porte-outil 3 points. Largeur des bras réglable de 0,94 m à 1,34 m par pailleur de 5 cm / Longueur des bras: 1,28 m



OUTIL DE TRANSPORT DE BALLES H.

Pour le transport de balles rondes.

Référence	Poids en kg						Prix (H.T.)
3380410	105						935 €

Pour balles rondes | Largeur de serrage de 0,82m à 1,22m | Longueur des bras: 1,28m | Diamètre du tube 0,16m



PINCE À BALLES RONDES H.

Permet la manipulation et le transport de deux balles rondes simultanément.

Référence	Poids en kg						Prix (H.T.)
2449950	150						2.735 €

Pour balles rondes et carrées | Nécessite la 3^{ème} fonction sur le chargeur



PINCE BALLES À ROULEAUX.

Pour tous types de balles.

Référence	Poids en kg						Prix (H.T.)
3573240	245						2.195 €

Pour balles enrubannées rondes et cubiques | largeur de serrage de 0,60m à 1,85m | Nécessite la 3^{ème} fonction sur le chargeur



SURÉLEVATEUR DE BALLES H.

Son cadre mobile offre un gain de hauteur de 1,40 m.

Référence	Poids en kg						Prix (H.T.)
1339660	260						3.065 €

Pour balles rondes et carrées | Gain de hauteur par rapport à un outil normal: 1,40m | Nécessite la 3^{ème} fonction sur le chargeur

Pour transporter et empiler les balles en pleine sécurité. Nos pinces pour palettes et balles sont ultra-performantes dans leur domaine.



PIQUE BALLES H.

Les différents emplacements possibles des piques vous permettent de prendre tous les types de balles.

Référence	Capacité en kg	Longueur des dents en mm	Poids en kg			Prix (H.T.)
3378240		1x 800 / 1x 1.200	92			745 €
3411860		2 x 1.200	95			755 €
Cadre seul						
3385190	1.000		76			515 €
Dent renforcée (prix pour un jeu)						
1330130		1.200	9			120 €
Dent renforcée (prix pour un jeu)						
0476240		800	5			110 €

Pour balles rondes et carrées | Dent supplémentaire possible

FOURCHE À GROSSES BALLES RENFORCÉE HS.

Réglage simple de la position des piques.
Possibilité d'installer des fourches à paletten.

Référence	Longueur des dents en mm	Poids en kg				Prix (H.T.)
3684190	1.200	137				1.470 €
3684200	1.200 repliable	143				1.920 €
Cadre seul HS						
3654340	-	110				750 €
Dent HS (à l'unité)						
2400050	1.200	20				360 €
3331520	1.200 repliable	23				585 €

Pour balles rondes et carrées

FOURCHE À GROSSE BALLES STANDARD.

Pour un transport en toute sécurité de balles empilées.

Référence	Longueur des dents en mm	Poids en kg	Capacité en kg			Prix (H.T.)
3611920	1.200 repliable	147	1.000			1.235 €

Pour balles rondes et carrées. Les dents peuvent être relevées pour plus de sécurité lors des transport à vide sur route

TOUT VA BIEN.

**LEVER, CHARGER, EM-
PILER. LES FOURCHES
À PALETTES STOLL
ADAPTÉES À VOTRE
OUTIL PROFILINE NEXT
GENERATION VOUS PER-
METTENT DE TRAVAILLER
TOUJOURS DE FAÇON
PRÉCISE :**

- ✔ Les fourches à palettes sont particulièrement stables, car STOLL veille à leur fabrication robuste et à l'utilisation de des meilleurs matériaux.
- ✔ Vous pouvez positionner les dents de façon à ce qu'elles soient parfaitement adaptées à la tâche que vous devez accomplir. Les dents peuvent être déplacées manuellement.
- ✔ La fourche à palettes la plus grosse permet de soulever jusqu'à 3,5 t, ce qui en fait l'un des outils pour chargeurs frontaux les plus indispensables.

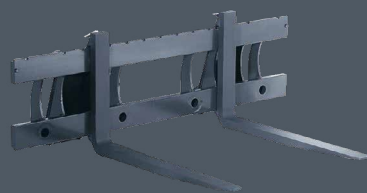
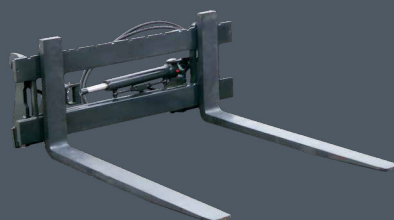
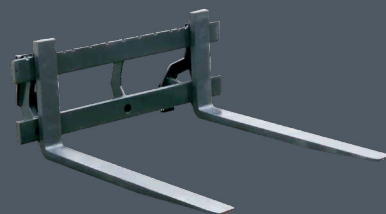

CADRE LÈVE-PALETTES HD.

Les fourches peuvent être réglées individuellement – Possibilités de monter des piques pour la manipulation de balles.

Référence	Capacité en kg	Longueur des dents en mm	Poids en kg	Largeur en mm	Homologation	Prix (H.T.)
3646850	2.500	1.200	196	1.250	ISO 2328	1.490 €
3654360	1.600	1.200	166	1.250	ISO 2328	1.370 €
3654370	1.600	1.000	158	1.250	ISO 2328	1.230 €
Cadre seul HD						
3654340	2.500		94	1.250	ISO 2328	750 €
Fourche HD (prix pour un jeu)						
3570730	1.250	1.200	51		ISO 2A	370 €
3570720	800	1.200	36		ISO 2A	310 €
3570710	800	1.000	32		ISO 2A	240 €

Cadre avec 3 emplacements pour dent

CADRE LÈVE-PALETTES HD AVEC TRANSLATEUR.

Référence	Capacité en kg	Longueur des dents en mm	Poids en kg	Largeur en mm	Homologation	Prix (H.T.)
3614380	2.000	1.200	257	1.250	ISO 2328	3.140 €
Cadre seul HD						
3666450	2.000		155	1.250	ISO 2328	2.400 €
Fourche HD (prix pour un jeu)						
3570730	1.250	1.200	51		ISO 2A	370 €

Déplacement latéral +/- 145 mm | Nécessite la 3^{ème} fonction sur le chargeur

CADRE LÈVE-PALETTES HS 1500.

En plus des fourches à palettes, vous pouvez installer jusqu'à 4 piques à balles sur le cadre.

Référence	Capacité en kg	Longueur des dents en mm	Poids en kg	Largeur en mm	Homologation	Prix (H.T.)
3430830	1.600	1.000	185	1.500	ISO 2328	1.465 €
3434900	1.600	1.200	200	1.500	ISO 2328	1.605 €
Cadre seul HS 1500						
3434840	1.600		115	1.500	ISO 2328	985 €
Fourche HS (prix pour un jeu)						
3570710	800	1.000	43		ISO 2A	240 €
3570720	800	1.200	66		ISO 2A	310 €

ACCES- SOIRE DE LEVAGE.

LEVER DES CHARGES LOURDES, EN TOUTE SIMPLICITÉ.

Nos ingénieurs STOLL ont pour objectif de développer des outils capables de rendre les travaux agricoles plus efficaces. Avec moins de main-d'œuvre et une technologie plus puissante pour gérer plus facilement les tâches quotidiennes. Pour le plus grand bonheur de votre outil ProfilLine Next Generation.



Les forêts ont aussi besoin de STOLL. Nous vous aidons du mieux possible à réaliser vos travaux forestiers. Parce que nos forêts la valent bien.

LÈVE SAC.

Spécialement conçu pour les sacs avec une ou deux anses. Cet outil permet de lever les sacs au dessus du point d'articulation de l'outil, garantissant ainsi une très bonne visibilité.

Référence	Capacité en kg	Poids en kg	Hauteur de levée en mm				Prix (H.T.)
3602900	1.000	115	1.500				1.430 €

Pour les sacs en vrac jusqu'à 1.000 kg

LÈVE SAC H.

Parfait pour lever les sacs avec quatre anses.

Référence	Capacité en kg	Poids en kg	Hauteur de levée en mm				Prix (H.T.)
2357100	1.000	180	500				1.490 €

Pour les sacs en vrac jusqu'à 1.000 kg

CROCHET DE CHARGE.

Pour un transport de charge équilibré. Le poids se trouve ainsi au plus près du pont avant du tracteur.

Référence	Capacité en kg	Poids en kg					Prix (H.T.)
2309670	2.000	16					430 €

Crochet tournant

POUR LE TRANSPORT DE BOIS.

TRAVAUX FORESTIER - LES OUTILS SPÉCIFIQUES STOLL.

Les fourches à bois simples ou avec griffe hydraulique ont été étudiées spécifiquement pour la manipulation de bois.



FOURCHE À BOIS AVEC GRIFFE HYDRAULIQUE.

Transporter des branches sans les faire tomber grâce à la griffe.

Référence	Ouverture maximum en m	Poids en kg					Prix (H.T.)
3390260	1,04	235					3.145 €

Nécessite la 3^{ème} fonction sur le chargeur



FOURCHE À BOIS H.

Pour le transport des branches et déchets verts.

Référence	Poids en kg						Prix (H.T.)
1317750	150						1.605 €



HYDROGRIFFE.

La solution idéale pour équiper votre cadre lève-palettes.

Référence	Ouverture de la griffe en mm	Poids en kg					Prix (H.T.)
3548990	1.385	79					1.170 €

Pour Cadre lève-palettes renforcé HD et HS 1500 (doit-être commandé séparément) – Nécessite la 3^{ème} fonction sur le chargeur

LA PETITE TOUCHE D'INTELLIGENCE EN PLUS.



RÉHAUSSE DE TABLIER DE CADRE LÈVE PALETTE.

Augmente la sécurité en évitant le renversement de marchandise vers l'arrière.

Référence	Poids en kg						Prix (H.T.)
3570550	23						300 €

Pour fourche à grosses balles HS et cadre lève-palettes HD - Ne convient pas pour un cadre de 1.500 mm



ADAPTATEUR 14° DE CAVAGE SUPPLÉMENTAIRE.

Grâce à un meilleur angle de cavage, les outils sont mieux remplis.

Référence	Poids en kg						Prix (H.T.)
3522000	12						245 €

Pour augmenter l'angle de cavage (Kit: 2 supports plus visserie) – compatible seulement pour les bennes et fourches à fumier



ADAPTATEUR TROIS-POINTS.

Pour l'attelage des outils au relevage trois points derrière le tracteur.

Référence	Poids en kg						Prix (H.T.)
3386990	60						505 €

Capacité 1.5T au niveau des points d'accroche avec les bras du relevage



PLAQUES AVEC CROCHETS À SOUDER.

Pour modifier les accrochages d'outils en norme Euro.

Référence	Poids en kg			Prix (H.T.)
1334090	19			310 €
1 jeu complet de plaque à souder (gauche et droite)				



CROCHETS À SOUDER.

Pour modifier les accrochages d'outils en norme Euro.

Référence	Poids en kg			Prix (H.T.)
3320080				145 €
Comprend 2 crochets supérieurs et 2 anneaux inférieurs				



PRÉSENTOIR D'OUTILS.

La meilleure façon pour présenter jusqu'à 4 outils.

Référence	Largeur en m	Hauteur en m	Poids en kg	Prix (H.T.)
3523120	1,22	2,40	150	1.235 €
Livré sans outil				

INTERFACE / CADRE RAPIDE.

Référence	Poids en kg			Prix (H.T.)
3664360	70			895 €
Interface Euro / Tenias				
3551060	44			835 €
Interface Euro / Facheux				
3733790	78			450 €
Interface MX pour cadre Euro à verrouillage mécanique				
Option :				
Cadre rapide Skid Steer				
Cadre rapide Euro				
Cadre rapide Euro + Alö				
Cadre rapide Euro +SMS				

L'approche globale de STOLL. Notre gamme comprend également des solutions spéciales intelligentes pour les outils ProfiLine Next Generation de façon à répondre à vos besoins. STOLL se tient à tout moment à vos côtés.

COMPATIBLE AVEC TOUS LES OUTILS, MÊME CEUX D'AUTRES FABRICANTS.

- ✓ Sur un chargeur frontal STOLL de la série ProfiLine Next Generation et notre modèle Solid, le client peut monter tous les outils équipés d'un support Euro.
- ✓ Mêmes les systèmes d'attelage d'autres fabricants s'adaptent sur ce chargeur frontal grâce à nos cadres porte-outil mixtes.



Tenias adapter



Euro



Interface d'outil MX pour cadre rapide Euro



Euro + Alö



Skid Steer



Euro + SMS

DES OUTILS SOLIDES ET POLYVALENTS.

DES POSSIBILITÉS D'UTILISATION FLEXIBLES GRÂCE À DES OUTILS INTELLIGENTS, TELLE EST NOTRE GAMME D'OUTILS SOLID. LE TOUT, BIEN ENTENDU, DANS LE RESPECT DES NORMES STOLL LES PLUS ÉLEVÉES EN MATIÈRE DE QUALITÉ ET AVEC UN EXCELLENT RAPPORT QUALITÉ/ PRIX. PARFAITEMENT ADAPTÉS À VOTRE MODÈLE SOLID, NOS OUTILS DE LA GAMME VOUS RENDENT LA VIE PLUS SIMPLE.

- ✓ Manipulation simple
- ✓ Polyvalence
- ✓ Longue durée de vie

CADRE LÈVE-PALETTES.

Pour la manipulation de palettes. Grâce à sa conception robuste, vous pourrez lever des charges jusqu'à 1.000 kg. Réglage simple de la position des fourches.



Référence	Capacité en kg	Longueur des dents en mm	Poids en kg	Largeur en mm	Homologation		Prix (H.T.)
Cadre lève-palettes							
3567980	1.000	1.000	113	1.200	ISO 2328		960 €
Cadre seul							
3567990	1.000	-	59	1.200	ISO 2328		500 €
Fourche à palette (prix pour un jeu)							
3570700	500	1.000	27		ISO 1A		230 €

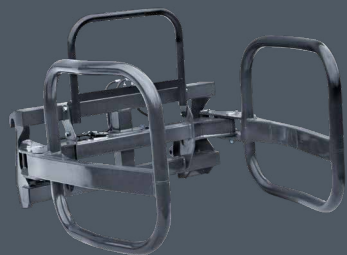

PINCE À BALLES ENRUBANNÉES.

L'outil parfait pour manipuler les balles enrubannées sans les abîmer.

Référence	Ouverture de la griffe en mm (max/mini)	Poids en kg				Prix (H.T.)
3714810	1.400/800	114				2.330 €

Pour balles rondes d'un diamètre de 0,80 m à 1,40 m, **Nécessite la 3^{ème} fonction sur le chargeur**

Les super-héros parmi les outils. Prêts à relever tous les défis, ces outils correspondent à la solution dont vous avez besoin. Fiables et puissants.

PIQUE BALLES.

Pour le transport et la manipulation de balles rondes et carrées. Le cadre offre 4 positions pour l'installation des dents.

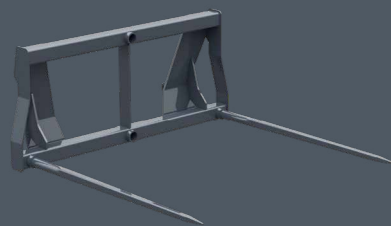

Référence	Capacité en kg	Longueur des dents en mm	Poids en kg			Prix (H.T.)
3611810	700	2 x 800	68			630 €
3608420	700	2 x 1.200	76			650 €
Cadre seul						
3608430			58			410 €
Dents						
0476240		800	5			110 €
Dents						
1330130		1.200	9			120 €

Le pique balles est prévu pour la manutention des balles rondes et cubiques.

BENNE À MATÉRIAUX LÉGERS.

Idéal pour le chargement de matières de densité faible à moyenne. Sa conception vous garantit un remplissage efficace.



Référence	Largeur en m	Volume en dôme en m ³	Volume à ras m ³	Poids en kg		Prix (H.T.)
3550490	1,40	0,45	0,36	99		710 €
3550500	1,60	0,52	0,41	109		775 €
3550510	1,85	0,61	0,48	131		905 €
3550520	2,10	0,70	0,55	171		1.070 €



DES OUTILS COMPACTS.

LA SOLUTION IDÉALE POUR TOUTES LES TÂCHES, MÊME DANS LES ESPACES ÉTROITS – LA RICHESSE DE LA GAMME D’OUTILS STOLL. MANŒVRABLES, EFFICACES ET FACILES D’ENTRETIEN, NOS SOLUTIONS SONT PARFAITEMENT ADAPTÉES AUX OUTILS COMPACTLINE.

- ✓ Pelleter, saisir ou charger – Les outils STOLL offrent la solution adaptée à chaque tâche. Que ce soit à la ferme, dans la forêt ou au jardin... Et même dans le cadre d'aménagements paysagers !
- ✓ Tous les outils disposent d'un support Skid Steer pour garantir au conducteur une vue dégagée sur la zone de travail.
- ✓ Même les petits modèles sont puissants : la conception légère et compacte des outils convient parfaitement à la gamme CompactLine.

Oubliez les bacs à sable. Avec nos pelles pour la gamme CompactLine, chargez, pelletez et saisissez... et jouez désormais dans la cour des grands.

BENNE.

Pour tous les travaux de chargement.



Référence	Largeur en m	Hauteur en m	Profondeur en m	Volume à ras m ³	Volume en dôme en m ³	Poids en kg	Prix (H.T.)
3634460	1,22*	0,45	0,46	0,15	0,17	70	750 €
3533440	1,22	0,57	0,60	0,18	0,21	100	780 €
3495570	1,40	0,57	0,60	0,21	0,24	108	970 €
3478580	1,57	0,57	0,60	0,27	0,31	118	1.095 €
3478590	1,74	0,57	0,60	0,30	0,35	130	1.215 €

* pour CompactLine FC 150 P

BENNE MULTI FONCTIONS.

L'outil universel pour tous types de travaux: Grâce à sa benne, vous n'aurez plus de perte de matière lors de vos différentes manipulations.



Référence	Largeur en m	Hauteur en m	Profondeur en m	Ouverture de la griffe en mm	Poids en kg		Prix (H.T.)
3535300	1,20	0,67	0,60	950	115		2.060 €
3535310	1,45	0,67	0,60	950	130		2.220 €

Nécessite la 3^{ème} fonction sur le chargeur

Qu'il s'agisse de manipuler des balles, de charger des palettes, de déplacer des troncs d'arbre ou de relever d'autres défis, les outils STOLL compacts ne reculent devant rien. Leur objectif au quotidien ? Venir à bout des différentes missions complexes qui leur sont confiées.

COMBINÉ FOURCHE HYDROGRIFFE.

Idéale pour le transport de fumier, compost, branches et ensilage.



Référence	Largeur en m	Hauteur en m	Profondeur en m	Ouverture de la griffe en mm	Poids en kg		Prix (H.T.)
3535320	1,20	0,69	0,61	950	120		2.405 €
3535330	1,45	0,69	0,61	950	135		2.575 €

Nécessite la 3^{ème} fonction sur le chargeur

FOURCHE AVEC GRAPPIN.

Pour la manipulation de branches et déchets verts.



Référence	Largeur en m	Ouverture de la griffe en mm	Poids en kg				Prix (H.T.)
3508220	1,15	870	130				1.845 €

Nécessite la 3^{ème} fonction sur le chargeur

FOURCHE À FUMIER.

Pour le chargement de fumier.



Référence	Largeur en m	Hauteur en m	Profondeur en m	Poids en kg			Prix (H.T.)
3509620	1,21	0,56	0,67	68			1.065 €
3535290	1,45	0,56	0,67	79			1.195 €



PIQUE BALLES.

Pour le transport de petites balles.

Référence	Longueur des dents en mm	Poids en kg	Capacité en kg				Prix (H.T.)
3486330	800	60	1.000				880 €
Cadre seul							
3486100	-	36	-				460 €
Dent (à l'unité)							
3486320	800	12	500				210 €
Fourche à palette (per unité)							
3486290	800	12	500				210 €



CADRE LÈVE-PLATTES.

Pour la manipulation des palettes.

Référence	Capacité en kg	Longueur des dents en mm	Poids en kg				Prix (H.T.)
3486070	1.000	800	60				880 €
3733280	1.000	1.000	113				985 €
Cadre seul							
3486100	-	-	36				460 €
3733290	-	-	59				525 €
Fourche à palette (à l'unité)							
3486290	500	800	12				210 €
3570700	500	1.000	27				230 €
Dents (à l'unité)							
3486320	500	800	12				210 €



HYDROGRIFFE.

La solution idéale pour équiper votre cadre lève palettes.

Référence	Ouverture de la griffe en mm	Poids en kg					Prix (H.T.)
3520780	870	40					735 €

Nécessite la 3^{ème} fonction sur le chargeur

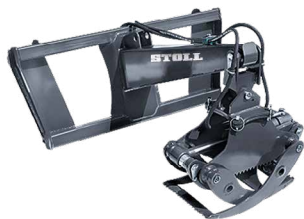

GRAPPIN À BOIS.

Pour lever et déplacer les grumes.

Référence	Largeur en m	Ouverture de la griffe en mm	Poids en kg				Prix (H.T.)
3556810	0,29	750	115				2.245 €
Grappin sans le cadre ni la flèche (pour montage sur autre support)							
3611140							1.670 €
Version avec grappin rotatif							
3601520							1.985 €
Nécessite la 3 ^{ème} fonction sur le chargeur							



PELLE À TERRE.

Pour creuser des tranchées étroites ou large jusqu'à 1,16 m de profondeur.

Référence	Largeur en m	Profondeur de travail (m)	Angle d'inclinaison	Poids en kg			Prix (H.T.)
3557480	0,30	1,16	118°	105			1.495 €
Pelle sans le cadre ni la flèche (pour montage sur autre support)							
3611160							935 €
Pelle large							
3599580	0,80						750 €
Nécessite la 3 ^{ème} fonction sur le chargeur							



ADAPTATEURS TROIS POINTS.

Pour accrocher vos outils à l'arrière du tracteur.

Référence	Capacité en kg	Poids en kg					Prix (H.T.)
3601100	500	38					695 €

Vous recherchez d'autres modèles ? C'est précisément pourquoi nous avons conçu des cadres adaptateurs pour la gamme CompactLine, qui permettent d'ajouter nos outils à votre tracteur et aux chargeurs existants d'une autre marque.

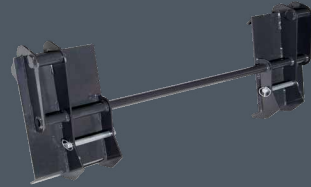

INTERFACE EURO-SKID STEER.

Pour utiliser un outil en accroche Euro sur votre chargeur en accroche Skid Steer.

Référence	Poids en kg				Prix (H.T.)
3547310	23,5				550 €



ADAPTATEUR POUR CHARGEUR COMPACT JOHN DEERE.

Pour utiliser un outil en accroche Skid Steer sur un chargeur compact John Deere.

Référence	Poids en kg				Prix (H.T.)
3571680	30				595 €

LARGEURS D'OUTILS RECOMMANDÉES.

Lageur	FZ 36-20 FZ 36-24 FS 36-24	FZ 39-23	FZ 39-27 FZ 39-31 FS 39-27 FS 39-31	FZ 41-25	FZ 41-29	FZ 41-33 FS 41-33	FZ 43-27 FZ 43-30 FZ 43-34 FS 43-34	FZ 46-26 FZ 46-29 FZ 46-33	FZ 48-33 FZ 48-37 FZ 48-42	Solid 28-14 P	Solid 30-16 P/H	Solid 35-18 P/H	Solid 38-20 P/H	Solid 40-22 P
Robust U - Pelle universelle														
1,15 m	•									•	•	•		
1,30 m	•	•	•							•	•	•	•	
1,50 m	•	•	•								•	•	•	
1,70 m		•	•	•	•	•							•	•
1,90 m		•	•	•	•	•							•	•
2,05 m				•	•	•								•
2,20 m				•	•	•	•							
2,40 m						•	•	•	•					
Robust M - Maxi-benne à matériaux légers														
2,05 m				•	•	•	•	•	•					
2,20 m				•	•	•	•	•	•					
2,40 m						•	•	•	•					
2,60 m							•	•	•					
Robust S / T - Pelle à terre série renforcée														
1,50 m		•	•	•	•	•							•	•
1,70 m		•	•	•	•	•	•	•	•				•	•
1,90 m				•	•	•	•	•	•					•
2,05 m				•	•	•	•	•	•					
2,20 m				•	•	•	•	•	•					
2,40 m						•	•	•	•					
2,60 m							•	•	•					

Lageur	FZ 36-20 FZ 36-24 FS 36-24	FZ 39-23	FZ 39-27 FZ 39-31 FS 39-27 FS 39-31	FZ 41-25	FZ 41-29	FZ 41-33 FS 41-33	FZ 43-27 FZ 43-30 FZ 43-34 FS 43-34	FZ 46-26 FZ 46-29 FZ 46-33	FZ 48-33 FZ 48-37 FZ 48-42	Solid 28-14 P	Solid 30-16 P/H	Solid 35-18 P/H	Solid 38-20 P/H	Solid 40-22 P
Fourches à fumier														
1,25 m / 7 Dents - de long 0,81m lg.	•	•	•	•	•						•	•	•	
1,50 m / 8 Dents - de long 0,81m lg.		•	•	•	•	•							•	•
1,75 m / 8 Dents - de long 0,81m lg.		•	•	•	•	•	•	•	•					•
2,00 m / 11 Dents - de long 0,81m lg.					•	•	•	•	•					
2,00 m / 11 Dents - de long 1,1m lg.							•	•	•					
2,25 m / 12 Dents - de long 1,1m lg.							•	•	•					
2,50 m / 14 Dents - de long 1,1m lg.								•	•					
Benne multifonctions pour ensilage / Benne à ensilage/déchets vert														
1,60 m*	•	•	•	•	•	•	•	•	•					
1,80 m		•	•	•	•	•	•	•	•					
2,00 m			•	•	•	•	•	•	•					
2,20 m				•	•	•	•	•	•					
2,50 m								•	•					
Benne multifonctions HD														
2,05 m		•	•	•	•	•	•	•	•				•	•
2,20 m				•	•	•	•	•	•					
2,50 m						•	•	•	•					
Benne multifonctions														
1,50 m	•	•	•								•	•	•	
1,70 m		•	•	•	•	•						•	•	
2,05 m		•	•	•	•	•	•						•	
2,20 m				•	•	•	•							

*Benne multifonctions pour ensilage / Benne à ensilage/déchets vert 1,60 m: Non compatible avec brancard large

DOMAINES D'APPLICATION. CONVIENT À TOUTES LES EXIGENCES.

TERRES ARABLES



FERME



FORÊT



COMMUNE



SOLID



PROFILINE
NEXT
GENERATION



COMPACTLINE

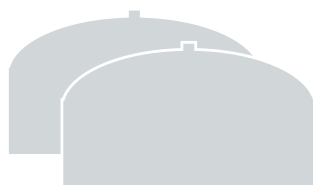

BIOGAZ



ÉLEVAGE



LA VITICULTURE ET
LA FRUITICULTURE



JARDIN

VOS INTERLOCUTEURS CHEZ STOLL.

Responsable équipe ventes et Inspecteur commercial Grand-Ouest



Julien Langlois

Tél.: +33 2 46 64 08 25

Tél. Portable: +33 6 47 66 63 31

E-Mail: jl@STOLL-france.fr

Inspecteur commercial Sud

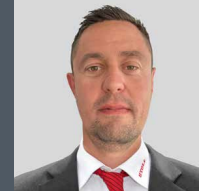

Lionel Dalmont

Tél. Portable: +33 6 88 15 44 03

E-Mail: ld@STOLL-france.fr

Inspecteur commercial Centre-Ouest



Florent Texier

Tél. Portable: +33 6 45 16 52 81

E-Mail: ft@STOLL-france.fr

Resp. administratif, financier et comptable / Resp. logiciel ERP



Alain Moella

Tél. Portable: +33 2 46 64 08 21

E-Mail: am@STOLL-france.fr

Inspecteur commercial Est



Yann Charles

Tél. Portable: +33 6 85 71 31 01

E-Mail: yc@STOLL-france.fr

CONDITIONS GÉNÉRALES DE VENTE.

1. JURIDICTION • DROIT APPLICABLE

Tout différend, dont la solution ne pourrait être trouvée à l'amiable sera tranché par le Tribunal de Commerce d'Orléans, seul compétent même en cas d'appel en garantie et pluralité des défendeurs, sans que, notamment l'émission d'effets de commerce ou un règlement hors Orléans n'opère novation

2. PRIX

- 2.1 Toutes nos marchandises et pièces de rechange sont vendues au prix tarif en vigueur au moment de la livraison. En cas de désaccord avec ce tarif en vigueur au moment de la livraison, la vente sera réalisée de plein droit. Sauf accord particulier, les frais de transport et le camionnage sont à la charge du destinataire.
- 2.2 Ils s'entendent hors taxes, droits et impôts divers. Tous droits et taxes que le vendeur serait amené à payer pour le compte de l'acheteur lui seraient refacturés, qu'il s'agisse de majoration d'impôts, taxes et droits nouveaux.

3. LIVRAISON

- 3.1 Les délais de livraison étant donnés à titre indicatif, un retard dans l'exécution de la présente commande, notamment dû à un cas de force majeure ne pourrait entraîner l'annulation de l'ordre ou donner lieu à une demande d'indemnité.
- 3.2 La manutention et le transport du matériel commandé se feront aux frais, risques et périls de l'acheteur qui devra faire les vérifications nécessaires de l'état du matériel, et exercer s'il y a lieu, ses recours contre le transporteur dans les conditions légales en vigueur (cf. articles 105 et suivants du Code de Commerce).
- 3.3 En cas d'avaries ou dommages au cours du transport, il appartient au destinataire d'exercer tous recours contre le transporteur ou un tiers.
- 3.4 Les livraisons sont dans tous les cas réputées faites en nos magasins. Les risques sont à la charge de l'acheteur dès la livraison.
- 3.5 Nos livraisons partielles d'une commande font l'objet d'une facturation propre payable aux conditions convenues.

4. CONDITIONS DE PAIEMENT

- 4.1 Les prix s'entendent départ dépôt, pour matériels pris dans les magasins de notre société, non emballés, non assurés.
4.2 Si la vente est assortie d'un escompte, cet escompte n'est dû que si le règlement est effectué conformément au contrat.
- 4.2 Toutes les ventes sont payables à Saint-Jean-de-Braye : les paiements n'étant libératoires que s'ils sont effectués
- 4.3 directement au siège de notre société. Nos lettres de change ou l'acceptation des règlements n'opèrent ni novation ni dérogation à cette clause.
- 4.4 Le défaut de paiement donne à notre société la possibilité d'exiger le paiement comptant de toute nouvelle livraison, même si d'autres conditions avaient été stipulées dans le contrat. Pour tous défauts de paiement, le Vendeur aurait le droit immédiatement et sans préavis, après mise en demeure par lettre recommandée avec accusé de réception, de résilier la présente commande ; d'exiger le paiement immédiat des sommes non encore échues, et de reprendre

la machine que le client s'engage à livrer immédiatement sur simple demande, sans que vendeur ou ses ayants droit soient obligés de recourir aux poursuites pour en obtenir satisfaction.

- 4.5 En cas de vente, de cession, de nantissement ou d'apport en société de son fonds de commerce ou de son matériel par l'Acheteur, comme en cas de changement de raison sociale ou de propriétaire, les sommes dues deviennent immédiatement exigibles.

5. DELAI DE REGLEMENT

- 5.1 30 jours fin de mois ou à 60 jours nets de la date d'émission de la facture, selon la loi n° 2008-776 du 4 août 2008 (sous réserve d'un accord de filière qui accorderait un délai supérieur au maximum légal).
- 5.2 Les éventuels escomptes pour „règlement anticipé“ sont calculés nets de taxes.
- 5.3 Toute somme non payée à l'échéance donnera lieu au paiement par le client de pénalités de retard calculées à trois fois le taux d'intérêt légal. Ces pénalités sont exigibles de plein droit.
- 5.4 Conformément aux articles L441-6 c. com. et D. 441-5 c. com., tout retard de paiement entraîne de plein droit et sans qu'un rappel ne soit nécessaire, outre les pénalités de retard, une obligation pour le débiteur de payer une indemnité forfaitaire pour frais de recouvrement de 40 €. Une indemnité complémentaire pourra être réclamée, sur justificatifs, lorsque les frais de recouvrement exposés sont supérieurs au montant de l'indemnité forfaitaire.

6. GARANTIE

- 6.1 La Société assure la garantie des matériels pour lesquels le retour de la carte de garantie a été effectué. La garantie ne s'applique pas aux pièces dites d'usure. Le non-respect des consignes ou instructions, le mauvais entretien, les modifications, la surcharge entraînent de plein droit la suppression de la garantie.

7. CLAUSE DE RESERVE DE PROPRIETE

- 7.1 Notre Société se réserve la propriété des marchandises livrées jusqu'à leur paiement intégral, conformément à la loi 80.335 du 12 mai 1980.
- 7.2 Nous accordons à nos acheteurs à titre révocable, le droit de revendre nos produits par la voie commerciale normale. Ce droit cessera automatiquement d'exister en cas de non-paiement total ou partiel d'une échéance quelconque.
- 7.3 Nous sommes, à tout moment, en droit d'exiger le retour des marchandises qui nous appartiennent : toutefois si nous usons de ce droit, il n'y aura résolution de la vente que si nous le déclarons expressément.
- 7.4 Si un ou plusieurs acomptes ont été versés par l'Acheteur, ce ou ces acomptes seront conservés à titre de dédommagement par le vendeur qui aura obtenu la restitution des marchandises dont il est resté propriétaire par effet de la présente clause.
- 7.5 Imputation des règlements: les marchandises vendues par la société en stock chez l'acquéreur seront présumées celles impayées. Les paiements partiels serviront à couvrir les dommages nés de la disparition, revente, dégradation, transport, entraînés par la non-exécution des dispositions contractuelles.

7.6 En cas de dégradations, destruction ou disparition des marchandises non payées, le vendeur sera de plein droit propriétaire des indemnités d'assurances qui seraient substituées aux marchandises en cause.

8. PROTECTION DES DONNÉES À CARACTÈRE PERSONNEL

Chaque Partie respectera les engagements prévus dans le présent article et veillera à ce que son personnel permanent ou temporaire, son Groupe et chacun de ses sous-traitants respectent ses termes. Les éventuels sous-traitants de STOLL FRAN- CE doivent impérativement être approuvés préalablement par le Client et répondre en tous points aux mêmes engagements que ceux de la présente clause.

1 Licéité des traitements

Dès lors que STOLL FRANCE, dans le cadre de l'exécution des Prestations définies au Contrat, est amené à traiter des données personnelles (au sens de la loi applicable) du Client, de ses salariés, des clients finaux du Client ou encore des prestataires du Client, il s'engage à :

- respecter les lois et réglementations applicables en matière de protection des données personnelles, et en particulier les dispositions des articles 5 et 6 du Règlement (UE) 2016/679 du Parlement européen et du Conseil du 27 avril 2016 relatif à la protection des personnes physiques à l'égard du traitement des données à caractère personnel et à la libre circulation de ces données (« RGPD »)
- traiter de telles données uniquement si elles ont pour finalité l'exécution du présent Contrat en conformité avec la loi et la prospection commerciale auprès du client (information nouveaux produits...)
- n'effectuer de transfert des données personnelles en dehors du territoire de l'Union Européenne qu'avec l'autorisation préalable et écrite du Client et dans un cadre sécurisé conformément aux exigences de la législation applicable.

2 Obligations du Client

Le Client indiquera sous sa responsabilité aux personnes concernées les finalités des traitements confiés à STOLL FRANCE, les données personnelles que STOLL FRANCE sera amené à traiter, ainsi que la durée de conservation de ces données, s'imposant à tous les traitements nécessaires à l'exécution du présent Contrat.

Le Client confirme expressément que STOLL FRANCE peut utiliser les données aux fins d'exécution des contrats commerciaux conclus avec lui (facturation, proposition de devis...) et de prospection commerciale.

A cet effet, le Client fait son affaire personnelle au moment du recueil des données et de la communication des informations requises par l'article 13 du RGPD auprès des personnes concernées en les informant notamment de la finalité du traitement et de la transmission de leurs données à caractère personnel à STOLL FRANCE.

A titre indicatif, le Client précisera à STOLL FRANCE l'adresse de contact à fournir à tous titulaires des données personnelles collectées et traitées dans le cadre de l'exécution des présentes aux fins de leur permettre d'exercer leur droit de rectification, suppression, accès, portabilité, effacement, limitation et opposition.

Le Client est responsable du traitement des données à caractère personnel des personnes concernées, au sens du RGPD, dans le cadre de l'exécution des présentes.

3 Obligations de STOLL FRANCE

Le traitement d'une donnée à caractère personnel remise par le Client correspondra strictement à l'exécution des finalités prévues par le Client et par les présentes conditions générales de vente, dans le seul cadre des Prestations du Contrat. STOLL FRANCE s'abstient également d'exploiter ou utiliser, faire des copies ou créer des fichiers des données personnelles transmises par le Client à ses propres fins ou pour le compte de tiers.

STOLL FRANCE s'engage à supprimer toute donnée à caractère personnel à première demande du Client ou de la personne titulaire de la donnée, à l'expiration de la durée de conservation communiquée par le Client. En tout état de cause, au plus tard 3 ans après l'expiration de sa relation commerciale avec le Client et sous réserve des dispositions légales en vigueur, STOLL FRANCE s'engage à retourner au Client ou à détruire les données personnelles recueillies dans le cadre des présentes. STOLL FRANCE s'engage à :

- traiter les données uniquement pour les seules finalités qui font l'objet des présentes ;
- traiter les données conformément aux instructions du Client ;
- garantir la confidentialité des données à caractère personnel traitées ;
- veiller à ce que les personnes autorisées à traiter les données personnelles en son sein :
 - s'engagent à respecter la confidentialité ou soient soumises à une obligation appropriée de confidentialité, qu'elle soit d'origine légale ou contractuelle
 - reçoivent la formation nécessaire en matière de protection des données à caractère personnel.
- prendre en compte, s'agissant de ses outils, produits, applications ou services, les principes de protection des données dès la conception et de protection des données par défaut ;
- mettre en œuvre les mesures de sécurité adéquates pour assurer la protection des données personnelles qui lui sont transmises ;

Les personnes physiques dont les données sont collectées dans le cadre des présentes disposent d'un droit d'accès de rectification, d'effacement, d'opposition, de limitation, de retrait, de portabilité et de suppression des données collectées par STOLL FRANCE.

Toutes les répercussions par le Client ou des personnes concernées, des demandes de rectification, suppression, accès, portabilité, effacement, limitation et opposition sur les données remises à STOLL FRANCE par le Client dans le cadre des présentes devront être communiquées à l'adresse suivante :

STOLL France, 19-21 avenue Gustave EIFFEL, 28630 GELLAINVILLE.

En outre, en cas de violation de données à caractère personnel, STOLL FRANCE notifiera dans les meilleurs délais au Client la violation subie, à charge pour le Client et STOLL FRANCE de faire conjointement ou individuellement le nécessaire auprès de l'autorité compétente et de la personne concernée.

9. NOS CONDITIONS DE VENTE CESSENT DE S'APPLIQUER :

Si, lors d'une précédente commande, l'acheteur s'est soustrait à ses obligations. Un refus de vente sera alors valablement opposé, à moins que l'acheteur ne fournisse des garanties satisfaisantes ou un paiement comptant. Dans ce dernier cas, aucune remise ne lui sera accordée.



STOLL France S.A.S
Espace EIFFEL, Bat. C, Lot 6 | 19-21 avenue Gustave EIFFEL
28630 GELLAINVILLE
Téléphone : +33 2 46 64 08 21 | Fax : +33 2 37 34 77 45
E-Mail: info@stoll-france.fr | Internet: www.stoll-france.fr

STOLL EST AUSSI PRÉSENT SUR INTERNET:
Likez STOLL sur Facebook et suivez le canal STOLL sur Youtube.
www.facebook.com/StollFrontloader
www.youtube.com/StollFrontloader

www.stoll-france.fr